

СМОТРОВЫЕ ФОНАРИ И ИНДИКАТОРЫ ПОТОКА РИЗУР-ВИП



ВИЗУАЛЬНЫЕ ИНДИКАТОРЫ ПОТОКА

ИНДИКАТОРЫ ПОТОКА С КРЫЛЬЧАТКОЙ, ЗАСЛОНКОЙ

ВИЗУАЛЬНЫЕ ИНДИКАТОРЫ ПОТОКА СО СКВОЗНЫМ СМОТРОВЫМ ОКНОМ

ВИЗУАЛЬНЫЕ ИНДИКАТОРЫ ПОТОКА ПОЛНОГО ОБЗОРА

СМОТРОВЫЕ СТЕКЛА

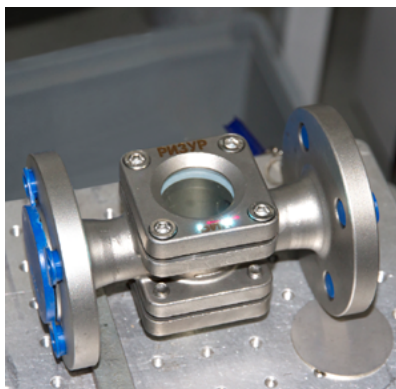
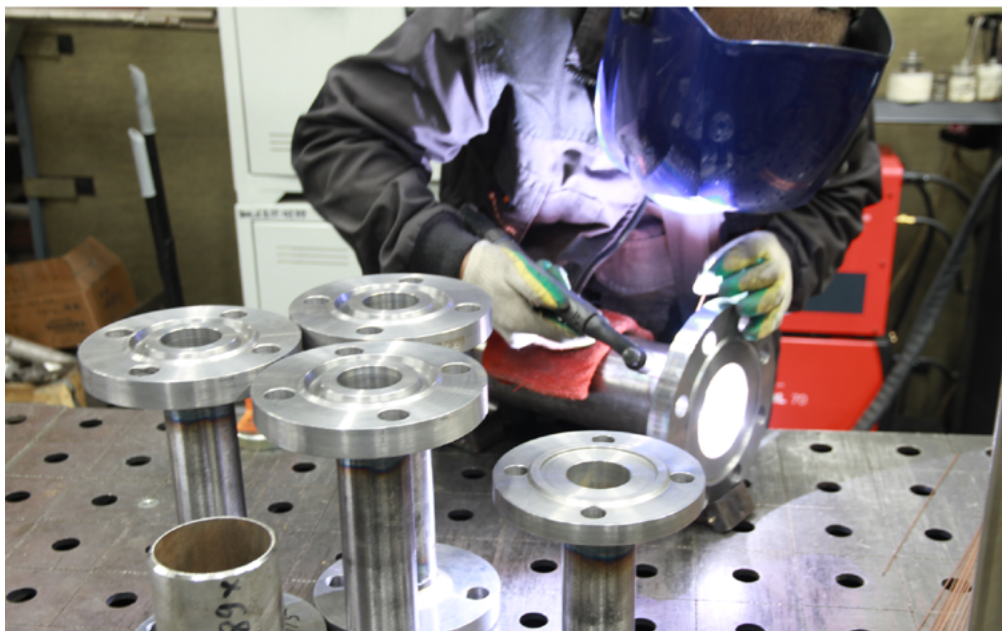



Индикатор потока серии РИЗУР-ВИП



Назначение и область применения

Визуальные индикаторы потока (смотровые фонари) серии РИЗУР-ВИП предназначены для визуального контроля потока, количества, качества и густоты (консистенции) исследуемых сред (жидких, газообразных, прозрачных, полупрозрачных, окрашенных, в том числе и агрессивных) в температурных условиях от -60°C до $+280^{\circ}\text{C}$ (в зависимости от исполнения).

С помощью индикатора также можно определить наличие или отсутствие рабочей среды, проконтролировать ее цвет и прозрачность. Приборы могут устанавливаться вертикально и горизонтально. Направление потока указывает стрелка на корпусе. Смотровые фонари изготавливаются с условным проходом от 15 до 500 мм и могут применяться в системах с давлением 1,6 МПа, 2,5 МПа, 4,0 МПа (в зависимости от исполнения), а также до 6,3 МПа, 10,0 МПа, 16,0 МПа (выпускаются по спец заказу).

Смотровые фонари решают большой спектр задач контроля: при транспортировке и хранении нефтепродуктов и газа, в системах водоснабжения и канализации, при контроле работы насосного оборудования, подаче жидких продуктов, в паро- и трубопроводах, на заводах, комбинатах в нефтеперерабатывающей, химической, целлюлозно-бумажной, пищевой и других отраслях промышленности. Основа визуального индикатора потока — это корпус из устойчивой к коррозии нержавеющей стали 08X18H10T, углеродистой стали, латуни (либо других сплавов).

Наблюдать за исследуемой средой возможно через смотровые стекла (одно или несколько), которыми оборудован корпус. Благодаря уплотнению из паронита или фторопласта прибор полностью герметичен. Выбор материала для изготовления данной прокладки зависит от условий технологического процесса.

Для улучшения видимости движения потока при контроле прозрачных и чистых составов приборы серии РИЗУР-ВИП оснащаются дополнительными механизмами. Внутри корпуса может располагаться один из элементов, реагирующих на поток — заслонка (лопатка), крыльчатка (ротор) или шарики. Соответственно, когда исследуемая среда проходит через поток, ротор начинает вращаться, заслонка — отклоняться, а шарики — перемещаться.

Чем больше расход, тем быстрее происходят эти процессы. Крыльчатка, заслонка и шарики помогают распознать потоки малой скорости и увидеть движение контролируемой среды на расстоянии.

Визуальные индикаторы потока (смотровые фонари) необходимы для визуального мониторинга и контроля потока жидкости в системе. Простота в использовании, надежность, выдающиеся свойства и невысокая стоимость делают возможным их применение во многих отраслях промышленности — нефтеперерабатывающей, нефтехимической, пищевой и пр. Смотровые фонари успешно эксплуатируются на химических заводах, бумажно-целлюлозных комбинатах, в паропроводах, трубопроводах и т. д.

В «НПО РИЗУР» уже более 7-и лет действует налаженное производство визуальных индикаторов потока (смотровых фонарей) серии РИЗУР-ВИП. В 2014 году был создан первый прибор — РИЗУР-ВИП-1. На данный момент выпуск смотровых фонарей полностью освоен, а конструкторские разработки неизменно совершенствуются.

Возможно как типовое изготовление визуальных индикаторов потока, так и нестандартное, основанное на технических требованиях и чертежах заказчика. Производственные ресурсы «НПО РИЗУР» позволяют проводить весь цикл мероприятий по выпуску и реализации продукции серии РИЗУР-ВИП: проектирование, металлообработка, сборка, гравировка, упаковка, комплектация заказа, доставка. Каждый этап работы полностью контролируется специалистами «НПО РИЗУР».

Визуальные индикаторы потока, как и вся собственная продукция «НПО РИЗУР», выпускаются согласно требованиям и нормативно-правовой документации, разработанной на предприятии, соответствуют техническому регламенту Таможенного союза «О безопасности оборудования, работающего под избыточным давлением», имеют все необходимые сертификаты.





Индикатор потока серии РИЗУР-ВИП-1



РИЗУР-ВИП-1 — индикатор потока фланцевого, резьбового или приварного присоединения к процессу. Эксплуатируется на предприятиях и промышленных объектах, где имеется необходимость визуального контроля. Данный вариант индикатора потока изготавливается необходимого клиенту диаметра. Используется для работы с давлением: 1,6 МПа, 2,5 МПа, 4,0 МПа. Также ООО «НПО РИЗУР» предлагает специальные варианты исполнения РИЗУР-ВИП-1, функционирующие при давлении 6,3 МПа, 10,0 МПа, 16,0 МПа и температуре до +500°С

Корпус индикатора оборудован смотровым окном, через которое осуществляется наблюдение за потоком. При исследовании сред и составов, для улучшения видимости потока, приборы серии РИЗУР-ВИП-1 оснащаются такими дополнительными опциями, как крыльчатка (ротор) или заслонка (лопатка). Когда исследуемая среда проходит через поток, крыльчатка начинает вращаться, заслонка — отклоняться, благодаря чему возможно распознать потоки малой скорости и увидеть движение контролируемой среды на расстоянии. Индикатор потока РИЗУР-ВИП-1 может иметь также шкалу и подсветку смотрового окна. Уплотнение из паронита или фторопласта делают прибор полностью герметичным. Выбор материала для изготовления таких прокладок зависит от условий технологического процесса. Фторопласт используется при температуре исследуемой среды до +200 °С. Паронит применяется при температуре исследуемой среды до +450 °С.

ООО «НПО РИЗУР» проектирует и изготавливает индикаторы потока РИЗУР-ВИП-1 любых нестандартных конфигураций, в том числе тройниковые и угловые, в соответствии с техническими требованиями заказчика.



Корпус	Нержавеющая сталь 12Х18Н10Т (аналог AISI 321) Углеродистая сталь
Смотровое окно	Боросиликатное стекло (+280 °С, до 9,5 МПа)
Уплотнение	Паронит (+280 °С) Фторопласт (+260 °С)
Диаметр условного прохода	Ду 15 - Ду 100 Ду 125 и более по согласованию с изготовителем
Подключение к процессу	Под приварку Резьбовое Фланцевое по ГОСТ, DIN, ANSI
Максимальная температура процесса	+280 °С
Максимальное давление	1,6 МПа 2,5 МПа 4,0 МПа до 9,5 МПа (при определенном диаметре стекла)
Крыльчатка	PTFE (+250 °С)
Заслонка	Нержавеющая сталь 12Х18Н10Т
Опции	Шкала Сигнализация потока
Гарантийный срок эксплуатации	12 месяцев
Специальное исполнение	Возможно изготовление любых нестандартных исполнений по техническому заданию заказчика

Габаритные размеры РИЗУР-ВИП-1 (исполнение под приварку)*

Ø	G, мм	d1, мм	L, мм
3/8"	10	32	130
1/2"	15	32	130
3/4"	20	32	140
1"	25	48	160
1 1/4"	32	48	160
1 1/2"	40	65	180
2"	50	80	230

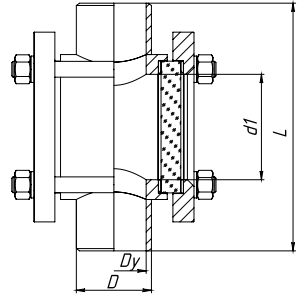
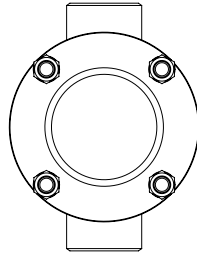

Точные габаритные размеры запрашивайте при заказе у менеджеров ООО «НПО РИЗУР»

Габаритные размеры РИЗУР-ВИП-1 (фланцевое исполнение)

Ду	D, мм	L, мм	d1, мм
20	105	170	32
25	115	180	32
32	135	190	32
40	145	210	48
50	160	230	48

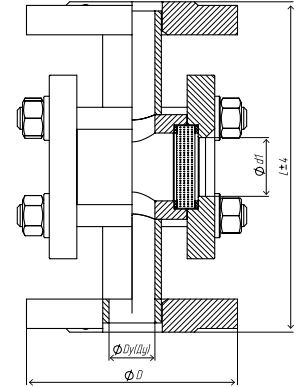
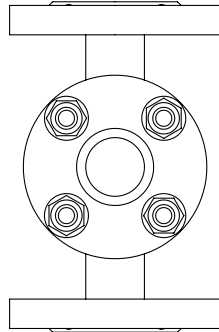

Габаритные размеры РИЗУР-ВИП-1 (резьбовое соединение)*

Ø	G, мм	d1, мм	L, мм
3/8"	10	35	84-85
1/2"	15	35	84-85
3/4"	20	35	120
1"	25	45	130
1 1/4"	32	55	122
1 1/2"	40	60	133
2"	50	70	150

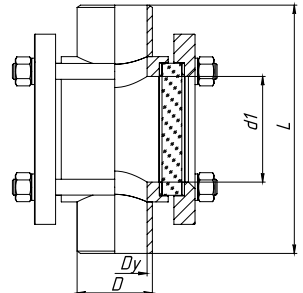
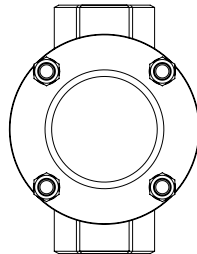

Точные габаритные размеры запрашивайте при заказе у менеджеров ООО «НПО РИЗУР»



Индикатор потока серии РИЗУР-ВИП-3



Индикаторы потока РИЗУР-ВИП-3 используют на предприятиях и промышленных объектах, где имеется необходимость визуального контроля. Индикаторы серии РИЗУР-ВИП изготавливаются любого необходимого клиенту диаметра.

Корпус индикаторов РИЗУР-ВИП-3 оборудован смотровым окном, через которое осуществляется наблюдение за потоком. При исследовании сред и составов, для улучшения видимости потока, приборы РИЗУР-ВИП-3 оснащают дополнительными опциями, такими как крыльчатка (ротор), заслонка (лопатка) или шарики.

Когда исследуемая среда проходит через индикатор, крыльчатка начинает вращаться, заслонка — отклоняться, шарики — перемещаться, благодаря чему возможно распознать потоки малой скорости и увидеть движение контролируемой среды на расстоянии. Максимальное давление для данного варианта исполнения индикаторов потока — до 4 МПа.

По специальному заказу возможно выполнить смотровые фонари для давления до 16 МПа и температуры до 450°C процесса.

Индикаторы потока серии РИЗУР-ВИП могут иметь также шкалу и подсветку смотрового окна. В качестве уплотнителя в приборах используется фторопласт или паронит. Данные материалы делают прибор полностью герметичным, а их выбор зависит от условий технологического процесса.



Корпус	Нержавеющая сталь 12Х18Н10Т (аналог AISI 321) Нержавеющая сталь 08Х18Н10 (аналог AISI 304) Углеродистая сталь
Смотровое окно	Боросиликатное стекло
Уплотнитель	Фторопласт Паронит
Диаметр условного прохода	1/8" – 2" Ду8 – 50
Подключение к процессу	Под приварку Резьбовое
Максимальная температура процесса	+250 °С +280 °С
Максимальное давление	до 4,0 МПа (при определенном диаметре стекла)
Крыльчатка	PTFE (+250°C) Пластик (+100°C)
Положение при монтаже	Любое (исполнение 3 с шариком только стеклом вверх)
Минимальная температура эксплуатации	-60 °С
Гарантийный срок эксплуатации	12 месяцев
Средний срок эксплуатации	Не менее 25 лет
Специальное исполнение	Возможно изготовление любых нестандартных исполнений по техническому заданию заказчика

Габаритные размеры РИЗУР-ВИП-3*

Ду	D, мм	d, мм	L, мм	F, мм
1/8"	58	32	100	75
1/4"	58	32	100	75
3/8"	58	32	120	75
1/2"	58	32	120	75
3/4"	58	32	120	75
1"	58	32	130	75
1 1/4"	73	48	140	95
1 1/2"	73	48	140	95
2"	92	65	150-170	115

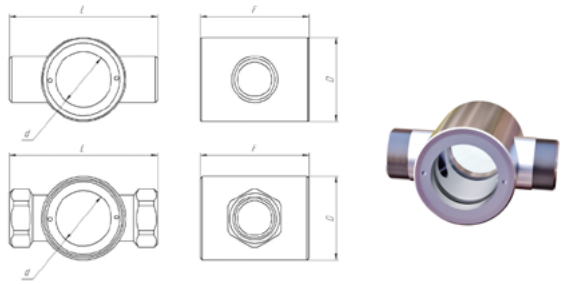

*Точные габаритные размеры запрашивайте при заказе у менеджеров ООО «НПО РИЗУР»

Примеры прохождения среды через индикатор потока РИЗУР-ВИП-3

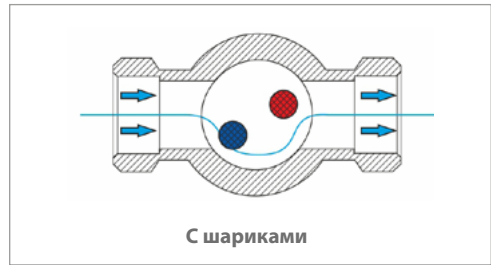
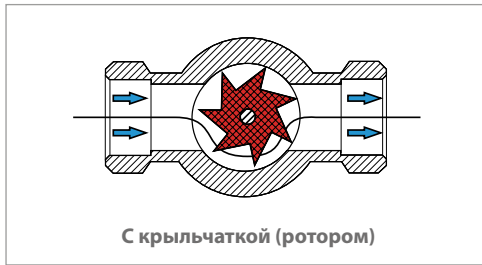

Индикатор потока серии РИЗУР-ВИП-5



Индикаторы потока (смотровые стекла) серии РИЗУР-ВИП-5 представляют собой цилиндрический корпус из закаленного или боросиликатного стекла и имеют следующие варианты подключения к процессу: резьбовое (с внешней или внутренней резьбой) или под приварку. РИЗУР-ВИП-5 могут быть оснащены крыльчаткой. Максимальное давление для данных вариантов исполнения индикаторов потока — до 1,6 МПа.

Индикатор потока РИЗУР-ВИП-5 может быть оснащен подсветкой смотрового окна. Уплотнительное кольцо изготовлено из резины МБС, что делает прибор полностью герметичным.

Ø	D, мм	L, мм
1/8"	40	80
1/4"	40	80
3/8"	40	80
1/2"	40	80
3/4"	40	80
1"	40	80
1 1/4"	50	120
1 1/2"	50	120
2"	75	145

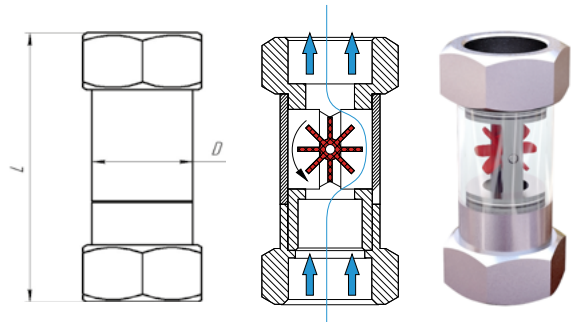



Индикатор потока серии РИЗУР-ВИП-6



Индикаторы потока (смотровые фонари) серии РИЗУР-ВИП-6 с цилиндрическим (цилиндрообразным) корпусом и болтовым фланцевым уплотнением имеют резьбовое (с внешней или внутренней резьбой), приварное или фланцевое присоединение к процессу. Смотровые фонари серии РИЗУР-ВИП-6 в зависимости от вариантов исполнения оснащаются крыльчаткой, шариками, либо имеют только смотровое стекло.

Визуальные индикаторы потока жидкости и газа серии РИЗУР-ВИП-6, благодаря цилиндрическому корпусу со смотровым стеклом, дают возможность осуществлять круговой обзор. Данные смотровые фонари используются в трубопроводах разного назначения для контроля и наблюдения за средами (наличие/отсутствие потока, его движение, цвет; определение загрязненности жидкости, наличия / отсутствия примесей).

Максимальное рабочее давление для индикаторов потока РИЗУР-ВИП-6 — до 1,6 МПа.

Смотровые фонари РИЗУР-ВИП-6 в зависимости от вариантов исполнения используются при температуре рабочей среды от -60°C до +150°C, могут устанавливаться горизонтально либо вертикально. Помимо индикаторов потока для трубопроводов со стандартными внутренними диаметрами (от 25 до 300 мм), ООО «НПО РИЗУР» производит приборы серии РИЗУР-ВИП-6 любого необходимого диаметра.

При исследовании сред и составов, для улучшения видимости потока, смотровые фонари серии РИЗУР-ВИП-6 оснащаются дополнительной опцией — крыльчаткой или шариками, а также могут иметь подсветку смотрового окна. Когда исследуемая среда проходит через поток, крыльчатка вращается, шарики перемещаются. Благодаря этому возможно распознать потоки малой скорости и увидеть движение контролируемой среды на расстоянии.

В качестве уплотнителя в приборах используется графит, фторопласт, NBR (бутадиен-нитрильный каучук) или витон (фторкаучук). Данные материалы делают прибор полностью герметичным, а их выбор зависит от условий технологического процесса.



Корпус	Нержавеющая сталь 12X18H10T (аналог AISI 321) Углеродистая сталь
Смотровое окно	Боросиликатное стекло (+150 °С, 1,6 МПа)
Уплотнение	Паронит (+450 °С) Фторопласт (+200 °С)
Подключение к процессу	Резьбовое Под приварку Фланцевое по ГОСТ, DIN, ANSI
Максимальная температура процесса	+150 °С
Максимальное давление	1,6 МПа
Крыльчатка, шарики	PTFE (+250°C) Пластик (+100°C)
Заслонка	Нержавеющая сталь 12X18H10T
Опции	Подсветка смотрового окна
Гарантийный срок эксплуатации	12 месяцев



Код заказа на индикатор потока РИЗУР-ВИП

Пример записи при заказе:

РИЗУР-ВИП-1 – Ф – В/20/16 – 0 – 1 – 0 – Ф – 0 – 1,0/25

1
2
3
4
5
6
7
8
9

1. Модель	
РИЗУР-ВИП_	Указатель модель индикатора потока
2. Исполнение	
Ф	Фланцевое*
П	Под приварку
В	Внешняя резьба
Р	Внутренняя резьба
*Невозможно для РИЗУР-ВИП-5	
3. Тип присоединения к процессу	
РЕЗЬБОВОЕ (тип резьбы)	
M1	M20x1,5
M2	M27x1,5
K1	NPT 3/4"
K3	NPT 1/2"
D1	G 3/4"
D3	G 1/2"
D6	G 1/2"
H	накидная гайка
X	Другое исполнение (указывается письменно вне кода заказа)
ПОД ПРИВАРКУ (условный проход, мм)	
P15	Ду15
P20	Ду20
P25	Ду25
P32	Ду32
X	Другое исполнение (указывается письменно вне кода заказа)
ФЛАНЦЕВОЕ (по ГОСТ 33259-2015)	
XX/_/_	Исполнение уплотнительной поверхности фланца
A	Исполнение А, плоскость
B	Исполнение В, соединительный выступ
C	Исполнение С, шип
D	Исполнение D, паз
E	Исполнение E, выступ
F	Исполнение F, впадина
J	Исполнение J, под прокладку овального сечения
K	Исполнение K, под линзовую прокладку
X	Другое исполнение (указывается письменно вне кода заказа)
/XX/	Условный проход, мм
10	DN10

15	DN15
20	DN20
25	DN25
32	DN32
X	Другое исполнение (указывается письменно вне кода заказа)
//XX	Номинальное давление, кгс/см ²
16	PN16
25	PN25
40	PN40
63	PN63
100	PN100
160	PN160
320	PN320
420	PN420
X	Другое исполнение (указывается письменно вне кода заказа)
* Невозможно для РИЗУР-ВИП-5	
4. Опции индикации потока жидкости	
0	Без дополнительных опций индикации
K	Крыльчатка (ротор)
З	Заслонка
Ш	Шарики
5. Материал корпуса	
1	Нержавеющая сталь 08X18H10T (аналог AISI 316L)
2	Нержавеющая сталь 03X16H15M (аналог AISI 304)
X	Другой материал (указывается письменно вне кода заказа)
6. Необходимость покраски	
0	Без покраски
XX	Указать цвет по RAL
7. Материал уплотнителя	
Ф	Фторопласт
П	Паронит
X	Другой материал уплотнителя (по согласованию с производителем)
8. Опции	
0	Без опций
Ш	Шкала (только для исполнения с заслонкой)
П	Подсветка смотрового окна
X	Другое исполнение (указывается письменно вне кода заказа)
9. Параметры среды	
XX/XX	Рабочее давление, МПа / Рабочая температура, °С



Индикаторы потока серий РИЗУР-ВИП-7 и РИЗУР-ВИП-8



Визуальные индикаторы потока (смотровые стекла) серий РИЗУР-ВИП-7 и РИЗУР-ВИП-8 имеют следующие варианты подключения к процессу: РИЗУР-ВИП-7 — фланцевое, РИЗУР-ВИП-8 — резьбовое. Данные смотровые стекла отличаются формой и вариантами дополнительных опций.

РИЗУР-ВИП-7 и РИЗУР-ВИП-8 применяются в емкостях и резервуарах в качестве смотровых стекол и используются, как визуальные индикаторы потока в трубопроводах для контроля и наблюдения за потоком, его скоростью, прозрачностью, цветом.

РИЗУР-ВИП-7 и РИЗУР-ВИП-8 широко эксплуатируются на предприятиях химической, нефтехимической, нефтегазовой, металлургической, судостроительной, машиностроительной, фармацевтической, косметической, пищевой и других отраслях промышленности. Визуальные индикаторы потока (смотровые стекла) РИЗУР-ВИП-7 и РИЗУР-ВИП-8 обеспечивают отчетливый просмотр перетекания жидкостей в таких устройствах, как трубопроводы, лабораторные смесители, биологические реакторы, резервуары обработки, гидравлические резервуары, закрытые емкости, насосы, редукторы, компрессоры, промышленное холодильное оборудование, лабораторные смесители и др.

Данные варианты визуальных индикаторов потока (смотровых стекол) изготавливаются необходимого клиенту диаметра и используются для работы с давлением до 12 МПа (РИЗУР-ВИП-8). Максимальная температура процесса составляет + 260 °С.

РИЗУР-ВИП-7 и РИЗУР-ВИП-8 состоят из смотрового окна и корпуса, изготовленного из нержавеющей стали 08X17H13M2 (аналог AISI 316), нержавеющей стали 03X16H15M3 (аналог AISI 316L) или нержавеющей стали 08X18H10T (аналог AISI 321).

При наблюдении за средами, для улучшения видимости потока, визуальные индикаторы потока (смотровые стекла) серии РИЗУР-ВИП-7 в специальном исполнении могут оснащаться такими дополнительными опциями, как стеклоочиститель и светодиодный фонарь. Стеклоочиститель используется, когда необходимо увеличить прозрачность стекла. Светодиодный фонарь может иметь регулировку высоты и произвольный угол поворота, и используется для увеличения степени освещенности. По индивидуальным требованиям заказчика возможна поставка визуальных индикаторов потока РИЗУР-ВИП-7 с ответными фланцами.



Корпус	Нержавеющей стали 03X16H15M3 (аналог AISI 316L) Нержавеющей стали 08X18H10 (аналог AISI 304) Углеродистая сталь
Смотровое окно	Кварцевое стекло Боросиликатное стекло
Уплотнение	PTFE NBR (бутадиен-нитрильный каучук) Витон Графит
Диаметр условного прохода	1/4"; 1/2"; 3/4"; 1"; 1 1/4"; 1 1/2"; 2"
Присоединение к процессу	Фланцевое, резьбовое
Температура процесса	-30 °С... +260 °С
Максимальное давление	0,3 МПа 0,6 МПа 1 МПа
Положение при монтаже	Любое
Опции	Стеклоочиститель Светодиодный фонарь
Гарантийный срок эксплуатации	12 месяцев
Средний срок эксплуатации	Не менее 25 лет

Габаритные размеры РИЗУР-ВИП-7 (смотровое стекло)

D	d1	d3	d4	S	h1	h2	Номинальный диаметр болтов или шпилек, кол-во (шт)
130	50	65	100	12	16	26	M12x4
160	80	95	130	15	20	28	M14x8
190	100	115	160	20	22	30	M16x8
215	125	140	185	22	24	32	M16x8
240	150	165	205	24	24	34	M16x8
290	200	215	265	25	28	36	M16x8

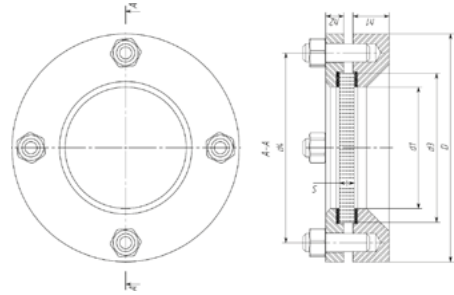

Габаритные размеры ВИП-7 (фланцевое исполнение)

DN	h, мм	D, мм	d1, мм	d2, мм	d3, мм	Номинальный диаметр болтов, кол-во (шт)
50	h1	130	50	65	100	M12x8
	h2					
80	h1	165	80	108	135	M12x8
	h2					
100	h1	190	100	128	160	M14x8
	h2					
125	h1	215	125	156	185	M14x8
	h2					
150	h1	240	150	175	205	M16x8
	h2					
200	h1	290	200	215	255	M16x8
	h2					

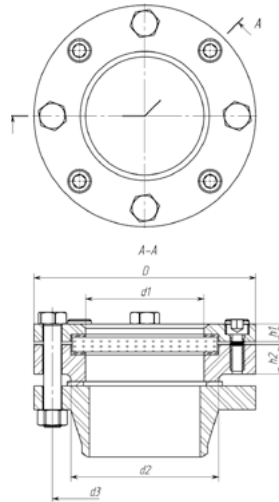

Габаритные размеры РИЗУР-ВИП-8 (приварное исполнение)

SW, мм	A	B	H	C	d
42	DN25	19	36	17	25
51	DN32	20	38	18	35
58	DN40	21	40	19	60
68	DN50	24	46	22	50
88	DN65	36	66	30	65
104	DN80	38	70	32	80
124	DN100	40	72	32	100

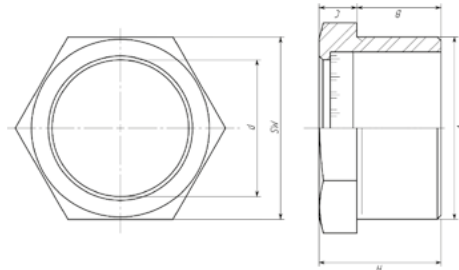

Код заказа на индикатор потока РИЗУР-ВИП-7

Пример записи при заказе:

РИЗУР-ВИП-7 – Ф – 1 – А/50/1 – 1 – Б – 0 – Ф – 1/20

1
2
3
4
5
6
7
8
9

1. Модель	
РИЗУР-ВИП-7	
2. Исполнение	
Ф	Фланцевое
П	Под приварку
3. Необходимость ответного фланца	
0	Без ответного фланца
1	С ответным фланцем
4. Тип присоединения к процессу	
ФЛАНЦЕВОЕ (по ГОСТ 33259-2015)	
XX/___/___	Исполнение уплотнительной поверхности фланца
A	Исполнение А - плоскость
B	Исполнение В – соединительный выступ
C	Исполнение С - шип
D	Исполнение D - паз
E	Исполнение E - выступ
F	Исполнение F - впадина
J	Исполнение J, под прокладку овального сечения
K	Исполнение K, под линзовую прокладку
X	Другое исполнение (указывается письменно вне кода заказа)
___/XX/___	Условный проход, мм
40	DN40
50	DN50
80	DN80
100	DN100
125	DN125
150	DN150
200	DN200
X	Другое исполнение (указывается письменно вне кода заказа)
___/___/XX	Номинальное давление, кгс/см ²
16	PN16
25	PN25
40	PN40
ПОД ПРИВАРКУ (условный проход, мм)	
П50	Ду50
П80	Ду80
П100	Ду100
П125	Ду125
П150	Ду150
П200	Ду200
X	Другое исполнение (указывается письменно вне кода заказа)
5. Материал корпуса	
1	Нержавеющая сталь 12Х18Н10Т (аналог AISI 321)

2	Нержавеющая сталь 08Х18Н10 (аналог AISI 304)
3	Углеродистая сталь
X	Другой материал (указывается письменно вне кода заказа)
6. Материал смотрового окна	
Б	Боросиликатное стекло
К	Кварцевое стекло
X	Другое исполнение
7. Необходимость покраски	
0	Без покраски
XXXX	Покраска в цвет по RAL
8. Материал уплотнителя	
Ф	Фторопласт
Г	Графит
X	Другой материал уплотнителя (по согласованию с производителем)
9. Параметры среды	
XX/XX	Рабочее давление, МПа / Рабочая температура, °С

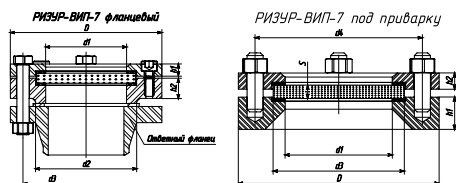

Исполнение фланца по ГОСТ 33259-2015

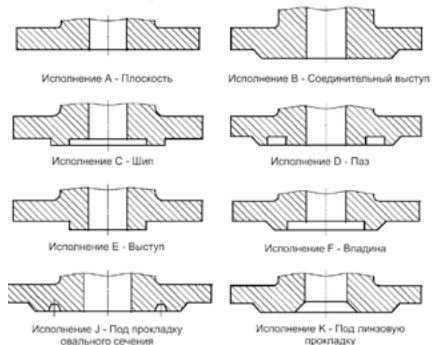

**Код заказа на индикатор потока
РИЗУР-ВИП-8**

Пример записи при заказе:

РИЗУР-ВИП-8 – Р – Д10-1 – Б – 0 – Ф – 1/20

1
2
3
4
5
6
7
8

1. Модель	
РИЗУР-ВИП-8	
2. Исполнение	
Р	Резьбовое
П	Под приварку
3. Тип присоединения к процессу	
РЕЗЬБОВОЕ (тип резьбы)	
Д9	G 2"
Д10	G 2 1/2"
Д11	G 3"
Д12	G 4"
М3	M48
М4	M60
М5	M76
М6	M90
М7	M115
Х	Другое исполнение (указывается письменно вне кода заказа)
ПОД ПРИВАРКУ (условный проход, мм)	
П50	Ду50
П65	Ду65
П80	Ду80
П100	Ду100
Х	Другое исполнение (указывается письменно вне кода заказа)
4. Материал корпуса	
1	Нержавеющая сталь 12Х18Н10Т (аналог AISI 321)
2	Нержавеющая сталь 08Х18Н10 (аналог AISI 304)
3	Углеродистая сталь
Х	Другой материал (указывается письменно вне кода заказа)
5. Материал смотрового окна	
Б	Боросиликатное стекло
К	Кварцевое стекло
Х	Другое исполнение
6. Необходимость покраски	
0	Без покраски
XXXX	Покраска в цвет по RAL
7. Материал уплотнения	
Ф	Фторопласт
Г	Графит
Х	Другой материал уплотнителя (по согласованию с производителем)
8. Параметры среды	
XX/XX	Рабочее давление, МПа/Рабочая температура, °С

РИЗУР-ВИП-8 под приварку

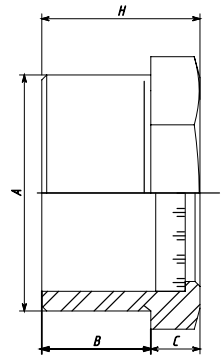
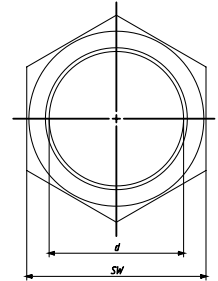

РИЗУР-ВИП-8 резьбовой

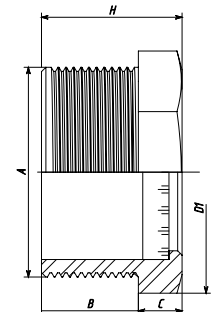





Посёлок Дубровичи, строение 4Ж, Рязанский район, 390527, Россия
8 800 200-85-20, +7 4912 20-20-80
marketing@rizur.ru

