

РАЗДЕЛИТЕЛИ СРЕД МЕМБРАННЫЕ

СБОРКА ИЗМЕРИТЕЛЬНЫХ КОМПЛЕКТОВ
ОТВЕТНЫЕ ФЛАНЦЫ РИЗУР-ОФ
ОХЛАЖДАЮЩИЕ ЭЛЕМЕНТЫ РИЗУР-ОЭ
ШТУЦЕРЫ РИЗУР-ШЦ

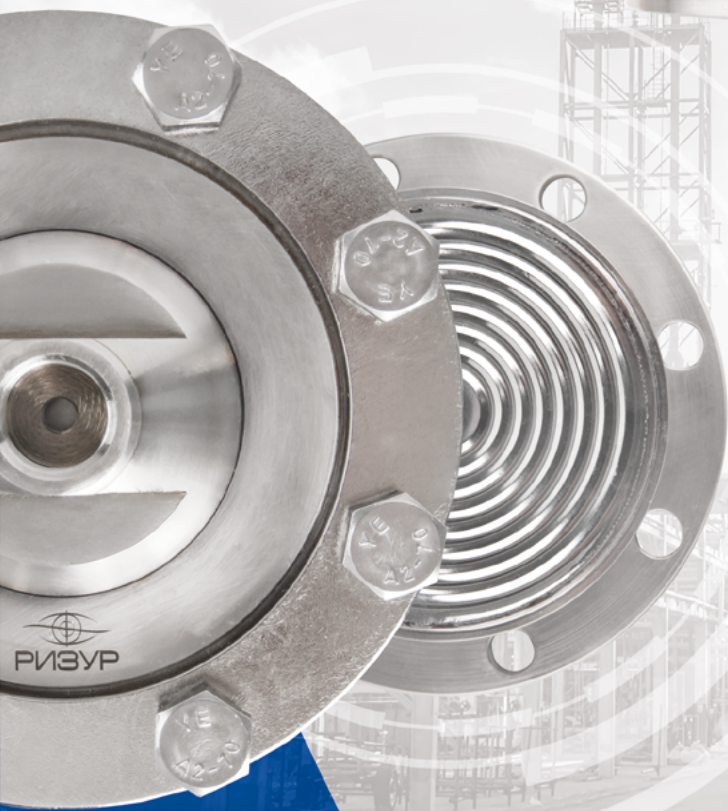

МОДЕЛИ РАЗДЕЛИТЕЛЕЙ

РИЗУР-РМ-19
РИЗУР-РМ-20
РИЗУР-РМ-21
РИЗУР-РМ-22
РИЗУР-РМ-24
РИЗУР-РМ-ОЭ
РИЗУР-РМ-РС

МЕМБРАННЫЕ РАЗДЕЛИТЕЛИ СРЕД – НАДЕЖНАЯ ЗАЩИТА ВАШИХ ИЗМЕРИТЕЛЬНЫХ УСТРОЙСТВ

Простые и важные элементы в системах контроля давления технологических процессов. Благодаря применению мембранных разделителей РМ контрольно-измерительные приборы могут использоваться в самых суровых условиях промышленного производства и защищены от агрессивного воздействия температуры среды, коррозии, налипания, гидроударов и т.д.

Для сильноагрессивных сред разделители комплектуются дополнительной фторопластовой мембраной.

ОПИСАНИЕ

Мембранные разделители используются для защиты чувствительного элемента измерительного прибора от агрессивных, вязких, кристаллизующихся, коррозионных, опасных для окружающей среды и токсичных сред. Жидкость внутри системы, которая подбирается в соответствии с определенными условиями, гидравлически передает давление на измерительный прибор.

Мембранные разделители РМ совместимы с большинством манометров, преобразователей, реле и датчиков давления. Монтаж может быть прямым, через охлаждающий элемент или соединительный рукав (капилляр). Практически неограниченные возможности использования достигаются благодаря большому количеству доступных вариантов конструкции мембранных разделителей и материалов. Присоединение к процессу - фланцевое или резьбовое.

Характеристики технологического процесса являются важными критериями при выборе разделителей.



ПРИМЕНЕНИЕ

Химическая промышленность

Нефтегазовая промышленность

Металлургическая промышленность

Машиностроение

Пищевая промышленность

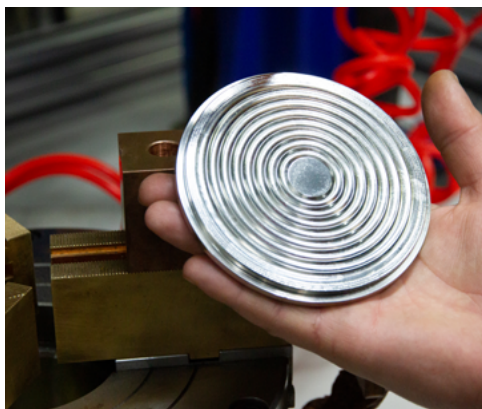

УСТРОЙСТВО И ПРИНЦИП РАБОТЫ

Измеряемое давление передается через мембрану и разделительную жидкость на чувствительный элемент измерительного устройства, соединенного с разделителем. Разделительная мембрана предохраняет разделительную жидкость от непосредственного контакта с измеряемой средой.

Разделители моделей РИЗУР-PM-19СМ, РИЗУР-PM-19С, РИЗУР-PM-21С, РИЗУР-PM-19М, РИЗУР-PM-19, РИЗУР-PM-21 состоят из верхнего и нижнего фланцев, соединенных болтами, между которыми устанавливается корпус мембранного блока с приваренной к нему мембраной. Уплотнение между мембранным блоком и нижним фланцем осуществляется фторопластовой прокладкой.

В конструкции разделителей моделей РИЗУР-PM-20, РИЗУР-PM-20С, РИЗУР-PM-20-М30, РИЗУР-PM-22, РИЗУР-PM-22С с открытой мембраной отсутствует нижний фланец. Открытая мембрана не дает возможность кристаллизующимся средам и твердым осадкам скапливаться в значительном количестве, что может затруднить или совершенно прекратить передачу давления к чувствительному элементу. Открытая мембрана доступна для периодической очистки.

Конструкция модели РИЗУР-PM-24 является неразборной (сварной). Доступ к мембране отсутствует.

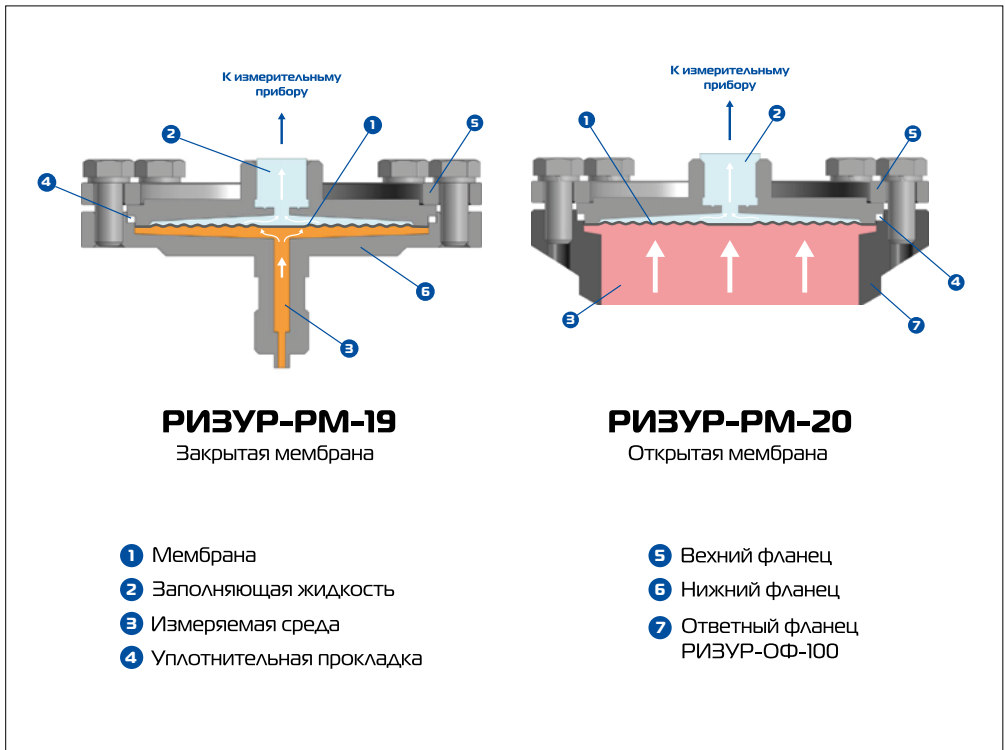

■ Применение охлаждающих элементов и соединительных рукавов (капилляров), позволяет контролировать среды в большом спектре температур от -40°C до $+200^{\circ}\text{C}$

ДОПОЛНИТЕЛЬНОЕ ОБОРУДОВАНИЕ

- Разделители всегда применяются с соединительным рукавом или охлаждающим элементом, если температура измеряемой среды на входе разделителя выше температуры, установленной для работы измерительного устройства.

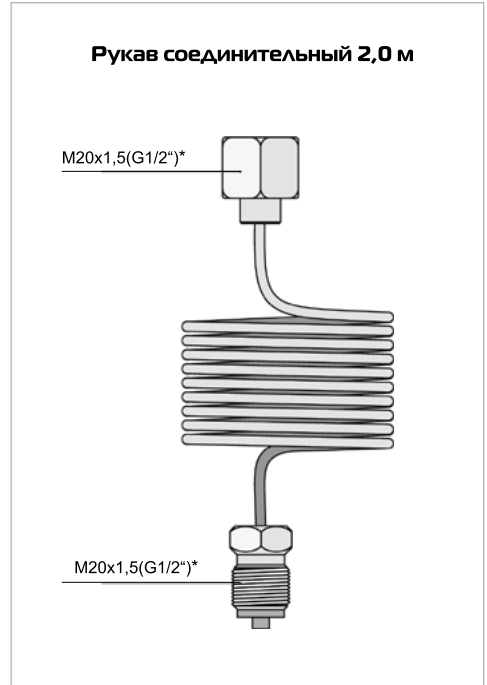
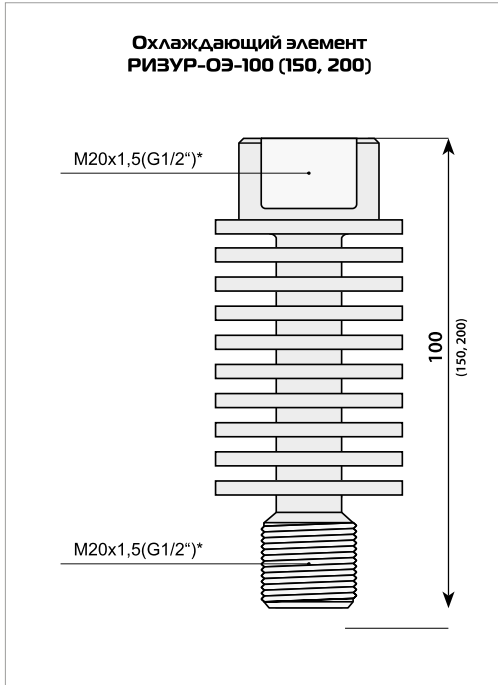

*По согласованию с заказчиком допускается изготовление любой резьбы

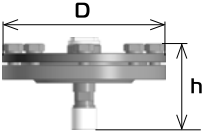
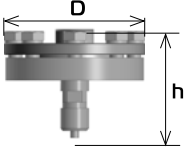

ТЕХНИЧЕСКИЕ ДАННЫЕ

Наименование разделителя, (модель)	Тип присоединения к процессу	Верхний предел измерения давления измерительного устройства, Мпа (кгс/см ²)	Температура измеряемой среды на входе разделителя, °С	Габариты Dхh, мм	Масса, кг
РИЗУР-PM-19	Стандартное исполнение				
	Штуцер M20x1,5 (G 1/2")	0,025 ... 2,5 (0,25 ... 25)	- 40 ... +200	Ø145x76	2,8
РИЗУР-PM-19 С	Стандартное исполнение с отверстием для заправки жидкости				
	Штуцер M20x1,5 (G 1/2")	0,025 ... 2,5 (0,25 ... 25)	- 40 ... +200	Ø145x80	2,8
РИЗУР-PM-19 М	Малогабаритное исполнение				
	Штуцер M20x1,5 (G 1/2")	0,025 ... 2,5 (0,25 ... 25)	- 40 ... +200	Ø100x80	2,2
РИЗУР-PM-20	Для кристаллизующихся и налипающих сред				
	Фланец с открытой мембраной	0,025 ... 2,5 (0,25 ... 25)	- 40 ... +200	Ø145x25	1,3

Наименование разделителя, (модель)	Тип присоединения к процессу	Верхний предел измерения давления измерительного устройства, Мпа (кгс/см ²)	Температура измеряемой среды на входе разделителя, °С	Габариты Dxh, мм	Масса, кг
------------------------------------	------------------------------	---	---	------------------	-----------

РИЗУР-PM-20 С	Для кристаллизующихся и налипающих сред с отверстием для заправки жидкости				
	Фланец с открытой мембраной	0,025 ... 2,5 (0,25 ... 25)	- 40 ... +200	Ø145x29	1,3
РИЗУР-PM-20-М30	Для кристаллизующихся и налипающих сред с дополнительной наружной резьбой М30х1,5				
	Фланец с открытой мембраной	0,025 - 2,5 (0,25-25)	- 40 ... +200	Ø 145x30	1,3
РИЗУР-PM-21	Для процессов с высоким давлением				
	Штуцер М20х1,5 (G 1/2")	4,0 ... 60 (40 ... 600)	- 40 ... +200	Ø 99x82	1,6
РИЗУР-PM-21 С	Для процессов с высоким давлением и отверстием для заправки жидкости				
	Штуцер М20х1,5 (G 1/2")	4,0 ... 60 (40 ... 600)	- 40 ... +200	Ø 99x95	1,6

Наименование разделителя, (модель)	Тип присоединения к процессу	Верхний предел измерения давления измерительного устройства, Мпа (кгс/см ²)	Температура измеряемой среды на входе разделителя, °С	Габариты Dхh, мм	Масса, кг
------------------------------------	------------------------------	---	---	------------------	-----------

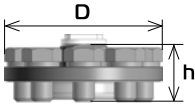
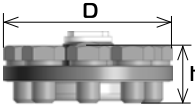
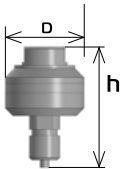
РИЗУР-PM-22	Для кристаллизующихся и налипающих сред и процессов с высоким давлением				
	Фланец с открытой мембраной	4,0 ... 60 (40 ... 600)	-40 ... +200	∅ 98x33	1
РИЗУР-PM-22 С	Для кристаллизующихся и налипающих сред, процессов с высоким давлением и отверстием для заправки жидкости				
	Фланец с открытой мембраной	4,0 ... 60 (40 ... 600)	- 40 ... +200	∅ 98x45	1
РИЗУР-PM-24	Малогабаритный неразборный (без доступа к мембране)				
	Штуцер М20х1,5 (G 1/2")	0,05 - 2,5 (0,5 - 25)	- 40 ... +200	∅ 52x80	0,6

- Изменение выходного сигнала или показаний измерительного устройства с разделителем при отклонении температуры окружающей среды на каждые 10°С не должно превышать 1 % нормирующего значения.
- Дополнительная погрешность измерения, вносимая разделителями, соединенными с измерительными устройствами, не более 1 %

Таблица типоразмеров крепежных болтов

Модель мембранного разделителя	Типоразмеры крепежных болтов
РИЗУР-PM-19, РИЗУР-PM-19 С, РИЗУР-PM-19 М, РИЗУР-PM-19 СМ, РИЗУР-PM-20, РИЗУР-PM-20 С, РИЗУР-PM-20-М30	M10x1,5
РИЗУР-PM-21, РИЗУР-PM-21 С	M12x1,5
РИЗУР-PM-22, РИЗУР-PM-22 С	M14x1,5

ИСПОЛНЕНИЕ ПО МАТЕРИАЛАМ

Модель мембранного разделителя	Материал изготовления деталей, контактирующих с измеряемой средой		
	Нижний фланец	Мембрана	Корпус мембранного блока
РИЗУР-PM-19	12X18Н10Т	AISI 316L (Hastelloy C276, фторопластовая мембрана по заказу)	12X18Н10Т
РИЗУР-PM-19 С			
РИЗУР-PM-19 М			
РИЗУР-PM-19 СМ			
РИЗУР-PM-21			
РИЗУР-PM-21 С			
РИЗУР-PM-20	Фланец отсутствует		
РИЗУР-PM-20 С			
РИЗУР-PM-20-М30			
РИЗУР-PM-22			
РИЗУР-PM-22 С			
РИЗУР-PM-24			

*По согласованию с заказчиком допускается изготовление из других материалов

ЗАПОЛНЕНИЕ РАЗДЕЛИТЕЛЕЙ И ИЗМЕРИТЕЛЬНОГО ПРИБОРА ЖИДКОСТЬЮ

1. Для заполнения соберите комплект измерительного прибора (манометра, датчика или преобразователя давления) и подготовьте систему заполнения, как показано на рисунке.
2. Присоедините разделитель с помощью переходника с ниппелем соединительной трубкой к сосуду с разделительной (заполняющей) жидкостью.
3. Закройте кран 1, соединяющий сосуд с атмосферой, откройте кран 2, соединяющий его с вакуум-насосом.
4. Включите вакуум-насос. Производите откачку до полного прекращения появления пузырьков из трубки, погруженной в жидкость. Желательно, чтобы температура жидкости при откачке находилась в пределах от 20°C до 35°C.
5. После прекращения появления пузырьков закройте кран 2, откройте кран 1, в результате чего под действием атмосферного давления жидкость заполнит внутренний объем разделителя с измерительным прибором. Произведите выдержку не менее 3-х минут
6. Закройте кран 1 и откройте кран 2.

7. Вновь включите вакуум-насос.

8. Операции заполнения повторите несколько раз до тех пор, пока не прекратится появление пузырьков при повторной откачке.

Марка заполняющих жидкостей

Марка	ГОСТ
ПЭС-2	13004-77
ПМС-50	13032-77
ПМС-6	13032-77

- Допускается заполнение другими жидкостями
- Перед заполнением обезжирить внутренние полости измерительного прибора

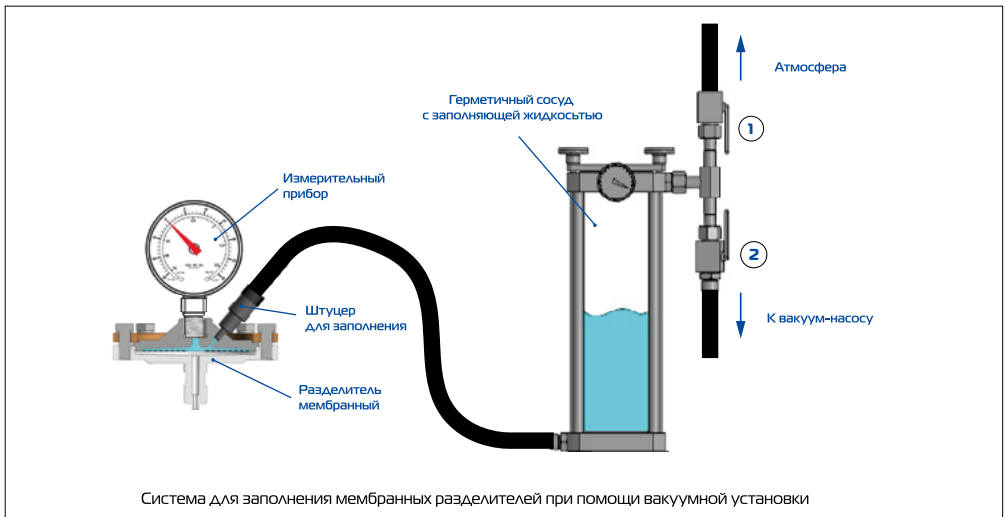

■ Если применяется охлаждающий элемент или соединительный рукав, то комплект заполняется по этой же методике. После завершения процедуры заполнения, необходимо проверить погрешность собранного комплекта. Если дополнительная погрешность измерения разделителей, соединенных с приборами, превышает допускаемые значения, операцию заполнения следует повторить.

ПРАВИЛА РАЗМЕЩЕНИЯ И МОНТАЖА

- Правила выбора места монтажа, рабочее положение и условия эксплуатации измерительного устройства указаны в руководстве по эксплуатации соответствующего измерительного прибора.
- Монтаж разделителей, соединенных с электрическими приборами, производится в соответствии с требованиями «Правил технической эксплуатации электроустановок потребителей» и «Правил техники безопасности при эксплуатации электроустановок потребителей».
- При измерении давления сред с температурой, выходящей за пределы рабочего диапазона температуры измерительного устройства, для создания нормальных температурных условий, соединения разделителя с измерительным устройством осуществляется через соединительный рукав (капилляр) или охлаждающий элемент.



Для соединения с местом отбора давления разделители моделей РИЗУР-PM-19, РИЗУР-PM-19 М, РИЗУР-PM-21, РИЗУР-PM-24 имеют штуцер с наружной резьбой М20х1,5 или по заказу G1/2”.

При монтаже разделителей моделей РИЗУР-PM-20, РИЗУР-PM-20С, РИЗУР-PM-20-М30, РИЗУР-PM-22 и РИЗУР-PM-22С с открытой мембраной снимается защитный кожух, присоединение к месту отбора давления этих разделителей осуществляется фланцами, при помощи болтов, поставляемых в комплекте. Уплотнение обеспечивается фторопластовой прокладкой.

ТЕХНИЧЕСКОЕ ОБСЛУЖИВАНИЕ

При эксплуатации разделителей, по мере необходимости, производится очистка мембраны от осадков и отложений. Для очистки мембраны и замены прокладки разрешается снимать нижний фланец разделителя, не затрагивая соединения прибора с разделителем, при этом не допускается повреждение мембраны и сварного шва. В рабочих условиях рекомендуется периодически проверять внешним осмотром герметичность уплотнения верхнего фланца и, при необходимости, подтягивать крепежные его болты.

ТРАНСПОРТИРОВАНИЕ И ХРАНЕНИЕ

Разделители в упаковке транспортируются всеми видами транспорта в крытых транспортных средствах (в самолетах – в отапливаемых герметизированных отсеках) в соответствии с правилами перевозок грузов, действующими на каждом виде транспорта.

Условия транспортирования в части воздействия климатических факторов по условиям хранения 5 по ГОСТ 15150-69. Транспортирование и хранение разделителей производится в заводской упаковке предприятия-изготовителя. Во время погрузо-разгрузочных работ и транспортирования ящики не должны подвергаться резким ударам и воздействию атмосферных осадков. Способ укладки ящиков на транспортирующее средство должен исключать их перемещение друг относительно друга во время транспортировки.

Условия хранения в транспортной упаковке должны соответствовать условиям 2 по ГОСТ 15150-69, без упаковки условиям 1 по ГОСТ 15150-69. Расстояние от отопительных приборов должно быть не менее 1 м. Срок хранения разделителей в упаковке не более 6 месяцев с момента выпуска предприятием-изготовителем. Обслуживания при хранении не требуется. Упаковки условиям 1 по ГОСТ 15150-69. Расстояние от отопительных приборов должно быть не менее 1 м. Срок хранения разделителей в упаковке не более 6 месяцев с момента выпуска предприятием-изготовителем. Обслуживания при хранении не требуется.

РИЗУР-PM-22



РИЗУР-PM-20



Разделители с открытой мембраной

Разделители с открытой мембраной марки РИЗУР-PM-20, РИЗУР-PM-20С, РИЗУР-PM-20-М30, РИЗУР-PM-22 и РИЗУР-PM-22С поставляются комплектом из 2-х штук, соединённых между собой защитным кольцом, предохраняющим мембрану от повреждений.

СБОРКА ИЗМЕРИТЕЛЬНЫХ КОМПЛЕКТОВ

Компания РИЗУР может поставлять мембранные разделители в сборке с преизолированными импульсными трубками РИЗУРПАК (рисунок 1), датчиками давления, манометрами, преобразователями. Возможны комплексные поставки оборудования вместе с утепленными шкафами для КИПиА.

Вы можете выслать ваше измерительное оборудование к нам на производство для создания измерительного комплекта.



Исполнение с датчиком давления и соединительным рукавом



Исполнение с датчиком давления, соединительным рукавом, охлаждающим элементом



Исполнение с датчиком давления, охлаждающим элементом и укомплектовано штуцером для заправки



Исполнение с датчиком давления, охлаждающим элементом



Исполнение с датчиком давления



Исполнение с датчиком давления, охлаждающим элементом



Рисунок 1

1

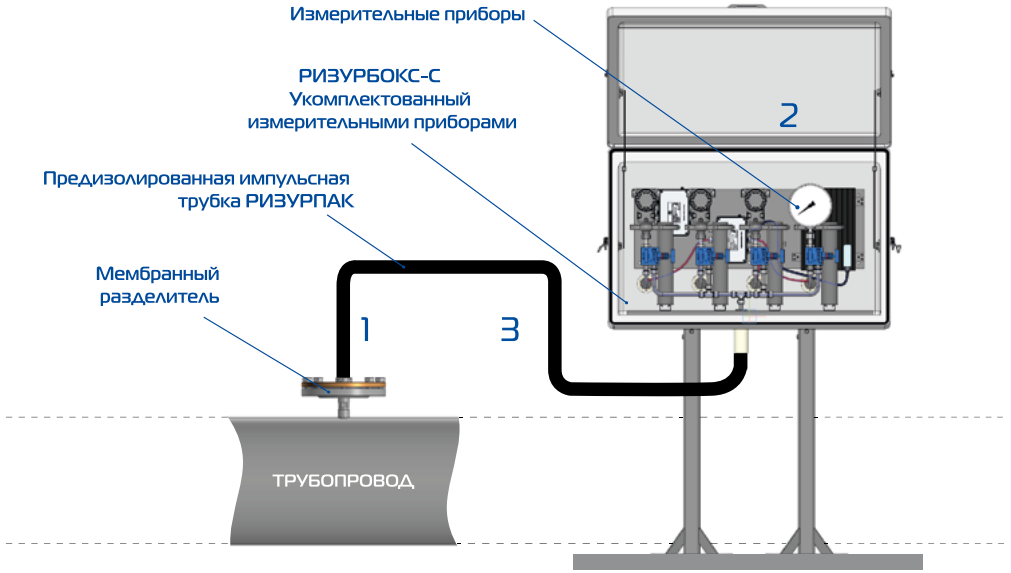

РИЗУР-PM-19C

Мембранный разделитель

2



РИЗУРБОКС-С

Термошкафстеклопластиковый
диагонального раскрытия

3



РИЗУРПАК

Предизолированная импульсная
трубка

КОД ЗАКАЗА НА РАЗДЕЛИТЕЛЬ МЕМБРАННЫЙ

ТУ 26.51.52-002-12189681-2023

Схема записи при заказе:

PM – X – X – X – X – X
 1 2 3 4 5 6

1. Исполнения разделителей	
РИЗУР-PM-19	закрытый корпус
РИЗУР-PM-20	открытая мембрана
РИЗУР-PM-21	закрытый корпус
РИЗУР-PM-22	открытая мембрана
РИЗУР-PM-24	закрытый корпус
РИЗУР-PM-19 С	закрытый корпус
РИЗУР-PM-19 М	закрытый корпус
РИЗУР-PM-19 СМ	закрытый корпус
РИЗУР-PM-20-М30	открытая мембрана
РИЗУР-PM-20 С	открытая мембрана
РИЗУР-PM-21 С	закрытый корпус
РИЗУР-PM-22 С	открытая мембрана
2. Резьба для подключения измерительно-го прибора (внутренняя)	
M20x1,5	M20x1,5"
G1/2"	G1/2"
X	Специальное исполнение. Типоразмер резьбы указывается заказчиком.
3. Резьба для подключения к процессу (внешняя)	
M20x1,5	M20x1,5
G1/2	G1/2 "
00	Для РМ с открытой мембраной
X	Специальное исполнение. Типоразмер резьбы указывается заказчиком.
4. Исполнение штуцера для разных сред	
DN3	Стандартное исполнение штуцера
DN10	Исполнение штуцера для вязких сред
00	Для РМ с открытой мембраной

■ Заправка мембранных разделителей

По согласованию с заказчиком мембранные разделители могут быть заправлены разделительной жидкостью на заводе-изготовителе **при поставке в комплекте с измерительными приборами.**

5. Материал мембраны	
316	AISI 316 L
276	Hastelloy C276
X	Специальное исполнение. Материал указывается заказчиком
6. Исполнение с дополнительной фторопластовой мембраной	
00	Без дополнительной мембраны
01	С дополнительной мембраной

■ Заказ дополнительного оборудования

1. По требованию заказчика, если температура измеряемой среды на входе разделителя выше температуры, установленной для работы измерительного устройства, поставляется охлаждающий элемент.

Код заказа:

РИЗУР-ОЭ-100 (150,200),

где 100, 150, 200 – размер охлаждающего элемента (мм).

2. По требованию заказчика поставляется рукав соединительный, длиной от 2 до 10 м., шаг 0,5 м.

Код заказа:

РИЗУР-РС-2,0,

где 2.0– необходимая длина рукава в метрах.

3. При необходимости к разделителю поставляется штуцер для заполнения с помощью вакуумного оборудования, изготавливаемый с конструктивными размерами для присоединения к вакуумному шлангу установки для заполнения, имеющему внутренний диаметр 7 – 10 мм.

Код заказа:

РИЗУР-ЩЦ-1,

где 1- необходимое количество штуцеров в штуках.

4. По требованию заказчика, для монтажа разделителей с открытой мембраной, поставляется ответный фланец.

Код заказа:

РИЗУР-ОФ-50

для разделителей РИЗУР-PM-22 и РИЗУР-PM-22С

РИЗУР-ОФ-100

для разделителей РИЗУР-PM-20 и РИЗУР-PM-20С

КОД ЗАКАЗА НА РАЗДЕЛИТЕЛЬ МЕМБРАНЫЙ С ФЛАНЦЕВЫМ СОЕДИНЕНИЕМ ПО СТАНДАРТУ ASME В 16.5, RF

ТУ 26.51.52-002-12189681-2023

Схема записи при заказе: $\frac{\text{PM-}\Phi\text{-ASME}}{1} - \frac{\text{X}}{2} - \frac{\text{X}}{3} - \frac{\text{X}}{4} - \frac{\text{X}}{5}$

1. Исполнения разделителей	
РИЗУР-PM-Φ-ASME	
2. Тип фланца в дюймах:	
1	1"
1.1/2	1.1/2"
2	2"
3	3"
4	4"
5	5"
3. Класс давления Lbs (Мпа)	
150	150 (2)
300	300 (5)
400	400 (6,8)
600	600 (10)
900	900 (15)
1500	1500 (25)
2500	2500 (42)

4. Резьба для присоединения к измерительному прибору	
M12x1,5	M12x1,5
M20x1,5	M20x1,5
G1/4	G1/4"
G1/2	G1/2"
NPT 1/4	NPT 1/4"
NPT 1/2	NPT 1/2"
5. Материал мембраны	
316	сталь AISI 316L
276	hastelloy C276
T	титан
M	молибден

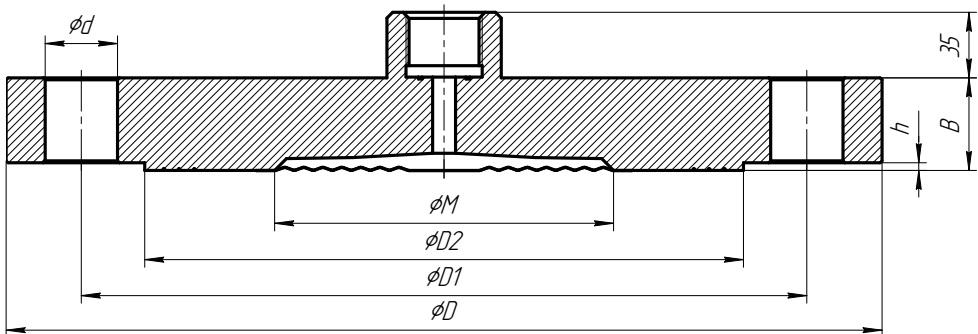

ϕD – диаметр мембранного разделителя.
 $\phi D1$ – диаметральное расположение отверстий под крепеж.
 $\phi D2$ – диаметр уплотнительной поверхности.
 ϕM – диаметр рабочей поверхности мембраны.

B – толщина фланца.
 h – толщина соединительного выступа.
 ϕd – диаметр отверстий под крепеж.
 n – количество отверстий под крепеж.

DN	PN	Размеры в мм.								Масса, кг.
		Ø M	Ø D	B	Ø D1	Ø D2	h	Ø d	n	
1"	150	32	110	14,7	79,4	51	2	16	4	1,0
	300		125	17,9	88,9			19		1,5
1.1/2"	150	45	125	17,9	98,4	73	2	16	4	1,4
	300		155	21,1	114,3			22		2,3
	600			29,3	7			29		3,3
	1500		180	38,8	123,8		32	5,7		
	2500		205	51,5	146			10,2		
	2"		150	59	150		19,5	120,7		92
300		165	22,7		127	3,3				
600			32,4		7	26	8	4,2		
1500		215	45,1		165,1	29	10			
2500		235	57,9		171,4		15,7			
3"	150	89	190	24,3	152,4	127	2	19	4	4,9
	300		210	29	168,3			22		6,8
	600			38,8	7		26	8		8,5
	900		240	45,1	190,5		32	12,9		
	1500		265	54,7	203,2		35	18,9		
	2500		305	73,7	228,6			34,9		
4"	150	89	230	24,3	190,5	157,2	2	19	8	7,2
	300		255	32,2	200			22		11,7
	400			42	7		26	13,9		
	600		275	45,1	215,9		32	17,5		
	900		290	51,5	235		35	22		
	1500		310	61	241,3		42	29,9		
	2500		355	83,2	273			54		
5"	150	124	255	24,3	215,9	185,7	2	22	8	9
	300		280	35,4	235			26		16,1
	400			45,1	7		29	19		
	600		330	51,5	266,7		35	30,2		
	900		350	57,8	279,4		42	37,9		
	1500		375	80,1	292,1		48	60		
	2500		420	99,1	323,8			93,5		

КОД ЗАКАЗА НА РАЗДЕЛИТЕЛЬ МЕМБРАНЫЙ С ФЛАНЦЕВЫМ СОЕДИНЕНИЕМ ПО ГОСТ 33259

ТУ 26.51.52-002-12189681-2023

Схема записи при заказе:

PM-Φ - X - X - X - X
 1 2 3 4 5

1. Исполнения разделителей	
РИЗУР-PM-Φ	
2. Номинальный диаметр	
50	50
80	80
100	100
125	125
3. Номинальное давление, кгс/см ²	
10	10
16	16
25	25
40	40
63	63
100	100
160	160
200	200

4. Резьба для присоединения к измерительному прибору	
M12x1,5	M12x1,5
M20x1,5	M20x1,5
G1/4	G1/4"
G1/2	G1/2"
NPT 1/4	NPT 1/4"
NPT 1/2	NPT 1/2"
5. Материал мембраны	
316	сталь AISI 316L
276	hastelloy C276
T	титан
M	молибден

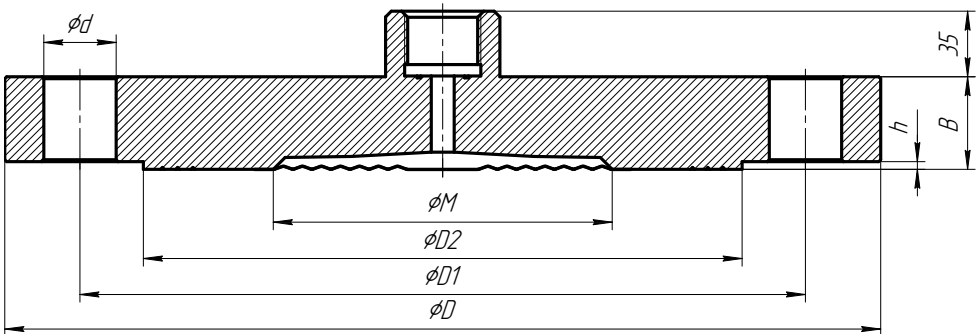

ϕD – диаметр мембранного разделителя.
 $\phi D1$ – диаметральное расположение отверстий под крепёж.
 $\phi D2$ – диаметр уплотнительной поверхности.
 ϕM – диаметр рабочей поверхности мембраны.

B – толщина фланца.
 h – толщина соединительного выступа.
 ϕd – диаметр отверстий под крепёж.
 n – количество отверстий под крепёж.

DN	PN	Размеры в мм.								Масса, кг.
		Ø M	Ø D	B	Ø D1	Ø D2	h	Ø d	n	
50	10/16	59	160	16	125	102	3	18	4	2,2
	25/40			20						2,8
	63			26						4,3
	100		28	145	26			8	5,7	
	160		30						6,1	
	200		210	40	160			26	8	9,1
80	10	89	195	18	160	133	3	18	4	3,7
	16			20						4,1
	25			22						4,4
	40			24						4,8
	63		210	30	170			22	8	7
	100		230	34	180			26		9,3
	160		290	36	230			33		100
	200		290	54	230			33		9,9
100	10/16	89	230	215	20	158	3	18	8	5
	25			24	190					22
	40		26	200	26			7,5		
	63		250	32	200			30		10,8
	100		265	38	210			30		14,2
	160		360	40	210			39		15
	200		360	66	292			39		46,9
125	10/16	89	270	245	22	184	3	18	8	7,5
	25			26	220					26
	40		28	240	30			11,1		
	63		295	36	240			33		17,2
	100		310	42	250			33		22
	160		310	44	250			33		23,1
	200		385	76	318			39		63

КОД ЗАКАЗА НА РАЗДЕЛИТЕЛЬ МЕМБРАНЫЙ С ФЛАНЦЕВЫМ СОЕДИНЕНИЕМ ПО DIN EN 1092-1

TU 26.51.52-002-12189681-2023

Схема записи при заказе:

PM-Φ-DIN - X - X - X - X
 1 2 3 4 5

1. Исполнения разделителей РИЗУР-PM-Φ-DIN	
2. Номинальный диаметр	
40	40
50	50
80	80
100	100
125	125
3. Номинальное давление, кгс/см ²	
10	10
16	16
25	25
40	40
63	63
100	100
160	160
200	200
250	250

4. Резьба для присоединения к измерительному прибору	
M12x1,5	M12x1,5
M20x1,5	M20x1,5
G1/4	G1/4"
G1/2	G1/2"
NPT 1/2	NPT 1/2"
NPT 1/4	NPT 1/4"
5. Материал мембраны	
316	сталь AISI 316L
276	hastelloy C276
T	титан
M	молибден

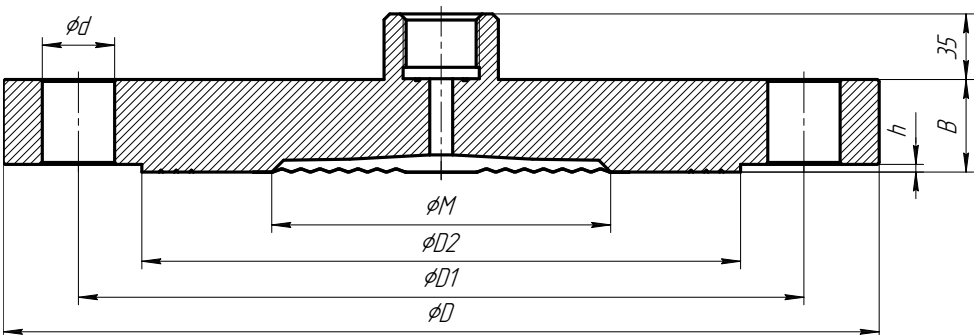

ΦD – диаметр мембранного разделителя.
 $\Phi D1$ – диаметральное расположение отверстий под крепеж.
 $\Phi D2$ – диаметр уплотнительной поверхности.
 ΦM – диаметр рабочей поверхности мембраны.

B – толщина фланца.
 h – толщина соединительного выступа.
 Φd – диаметр отверстий под крепеж.
 n – количество отверстий под крепеж.

DN	PN	Размеры в мм.								Масса, кг.
		Ø M	Ø D	B	Ø D1	Ø D2	h	Ø d	n	
40	10/40	45	150	18	110	88	2	18	4	2,6
	63/100		170	26	125			22		4
	160			28						4,3
	250		185	34	135			26		6,3
50	10/40	59	165	20	125	102	2	18	4	3,3
	63		180	26	135			22		5,1
	100			195						28
	160		30		7,0					
	250		200	38	150			8	9,3	
80	10/16	89	200	20	160	138	2	18	8	4,9
	25/40			24						5,8
	63		230	28	170			22		7,9
	100			32						180
	160		230	36	200			30		
	250			46						18,4
100	10/16	89	220	20	180	162	2	18	8	5,9
	25/40		235	24	190			22		8,1
	63		250	30	200			26		11,5
	100		265	36	210			30		15,5
	160			40						17,3
	250		300	54	235			33		29,9
125	10/16	124	250	22	210	188	2	18	8	8,4
	25/40		270	26	220			26		11,6
	63		295	34	240			30		16,5
	100		315	40	250					33
	160			44				26,9		
	250		340	60	275			12	42,7	

ФОТОГРАФИИ ПРИБОРОВ РИЗУР-РМ



РИЗУР-РМ-19



РИЗУР-РМ-19С



РИЗУР-РМ-20



РИЗУР-РМ-20С



РИЗУР-РМ-21



РИЗУР-PM-21C



РИЗУР-PM-22



РИЗУР-PM-22C



РИЗУР-PM-24

По согласованию с заказчиком возможно изготовление любых модификаций мембранных разделителей

ОТВЕТНЫЙ ФЛАНЕЦ



РИЗУР-ОФ-50

для разделителей РИЗУР-РМ-22
и РИЗУР-РМ-22С



РИЗУР-ОФ-100

для разделителей РИЗУР-РМ-20
и РИЗУР-РМ-20С

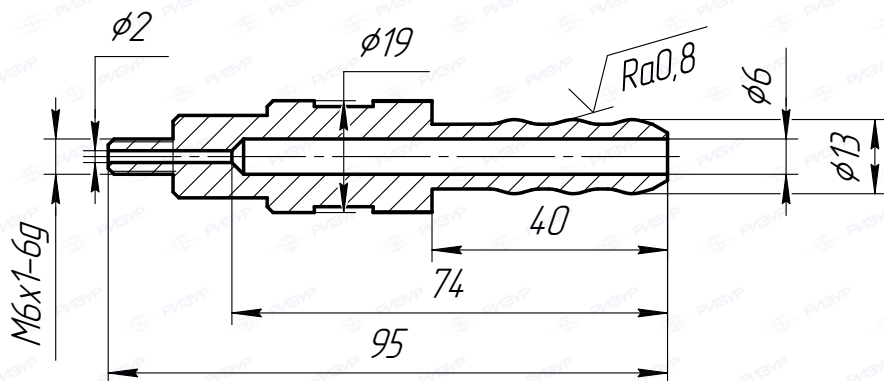

Прокладка (резина вакуумная)

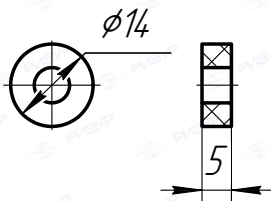

Штуцер для заправки разделительной жидкостью РИЗУР-ЩЦ

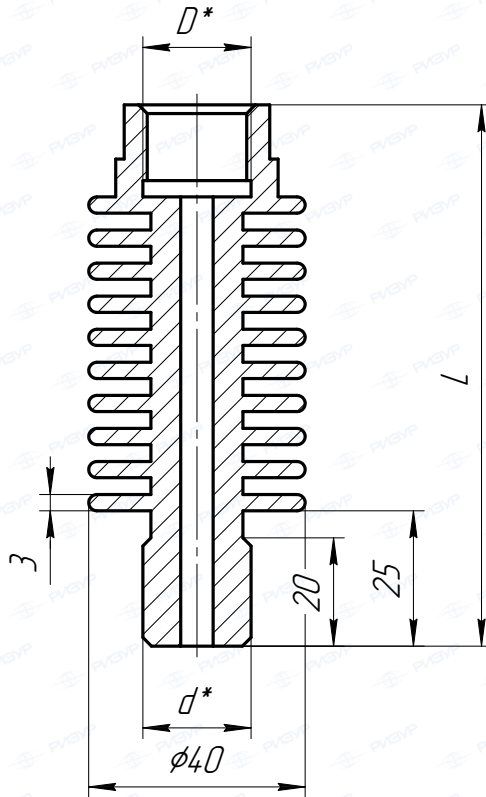

Исполнение	L, мм	D*	d*
РИЗУР-ОЗ-100	100	M20x1,5	M20x1,5
РИЗУР-ОЗ-150	150	G1/2	G1/2
РИЗУР-ОЗ-200	200		

*По согласованию с заказчиком допускается изготовление иной резьбы.

Охлаждающий элемент РИЗУР-ОЗ

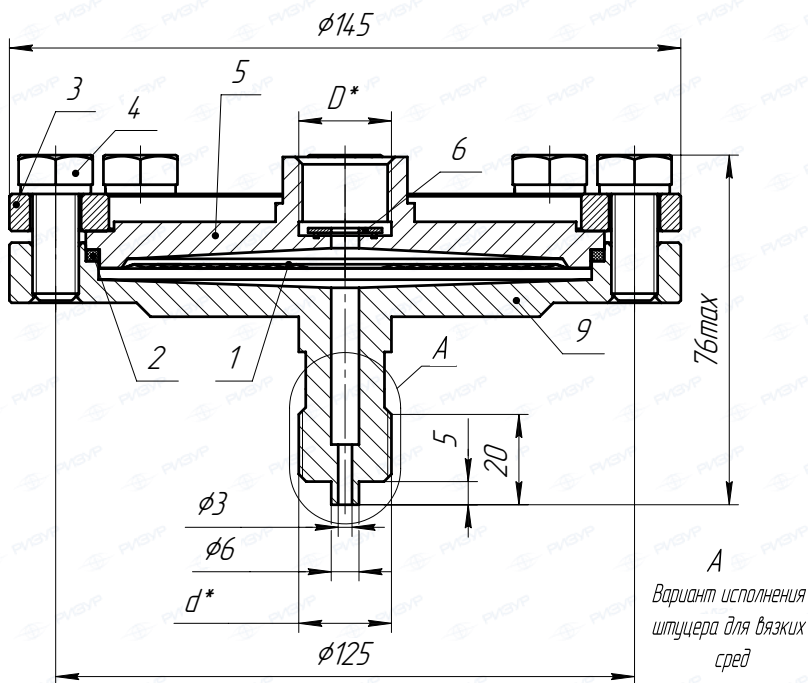

Исполнение	D^*	d^*	Примечание
РИЗУР-PM-19	M20x1,5	M20x1,5	
	G1/2	G1/2	
	X	X	*Иное исполнение резьбы указывается заказчиком

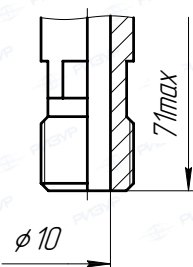

1-мембрана, 2-прокладка фторопластовая, 3-верхний фланец, 4-болты, 5-корпус, 6-прокладка медная, 9-нижний фланец.

РИЗУР-PM-19

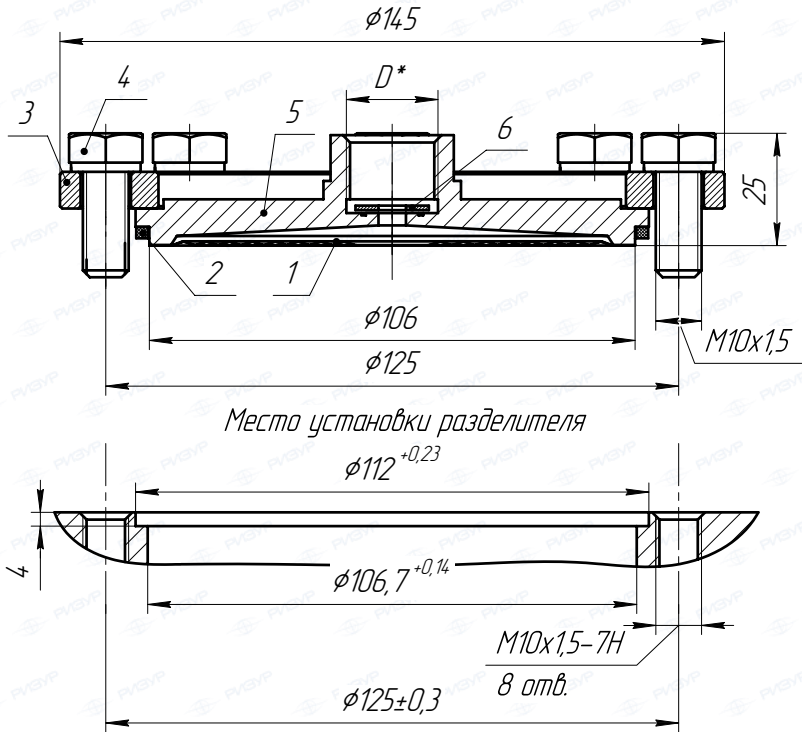

Исполнение	D*	Примечание
РИЗУР-PM-20	M20x1,5	
	G1/2	
	X	*Иное исполнение резьбы указывается заказчиком

1-мембрана, 2-прокладка фторопластовая, 3-верхний фланец, 4-болты, 5-корпус, 6-прокладка медная

РИЗУР-PM-20

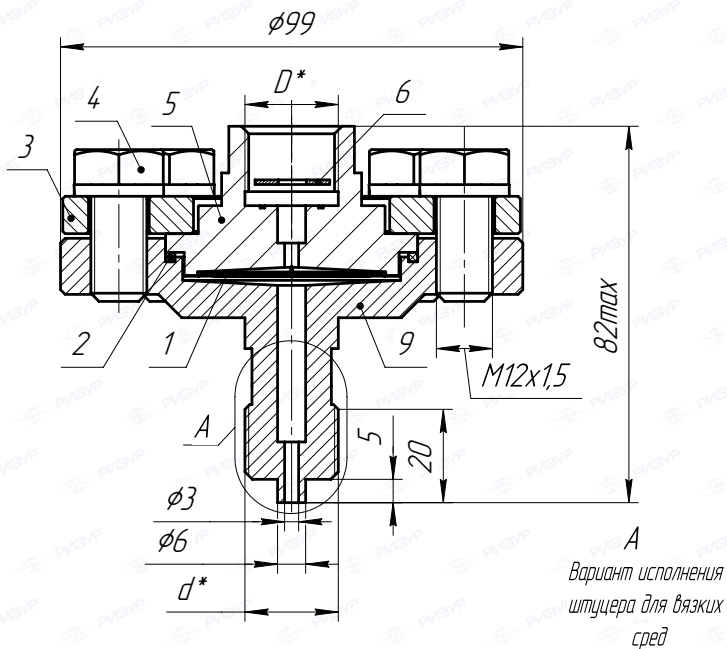

Исполнение	D^*	d^*	Примечание
РИЗУР-PM-21	$M20 \times 1,5$	$M20 \times 1,5$	
	$G1/2$	$G1/2$	
	X	X	*Иное исполнение резьбы указывается заказчиком

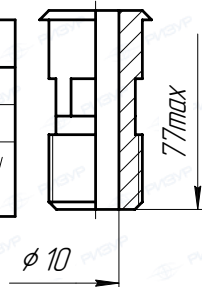

1-мембрана, 2-прокладка фторопластовая, 3-верхний фланец, 4-болты, 5-корпус, 6-прокладка медная, 9-нижний фланец.

РИЗУР-PM-21

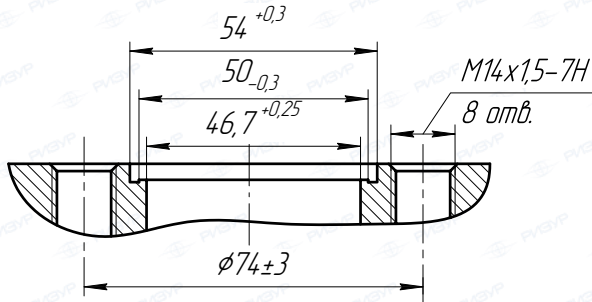
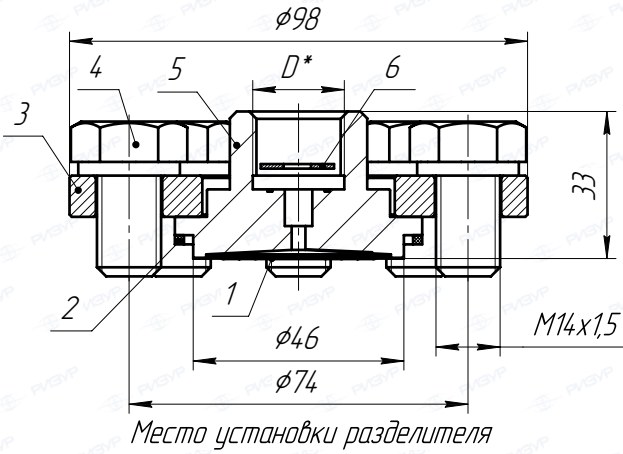

Исполнение	D^*	Примечание
РИЗУР-PM-22	M20x1,5	
	G1/2	
	X	*Иное исполнение резьбы указывается заказчиком

1-мембрана, 2-прокладка фторопластовая, 3-верхний фланец, 4-болты, 5-корпус, 6-прокладка медная

РИЗУР-PM-22

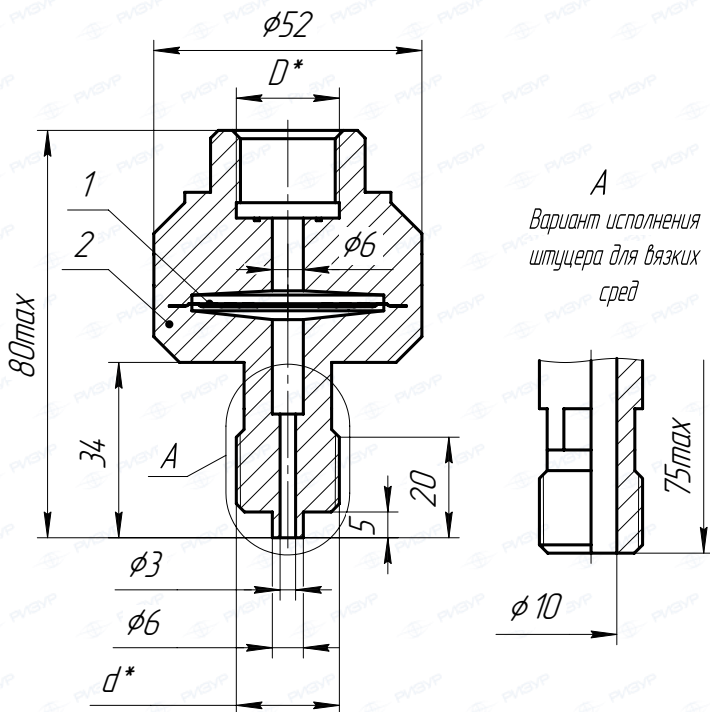

Исполнение	D^*	d^*	Примечание
РИЗУР-PM-24	M20x15	M20x15	
	G1/2	G1/2	
	X	X	*Иное исполнение резьбы указывается заказчиком

1-мембрана, 2-корпус разделителя (неразборный).

РИЗУР-PM-24

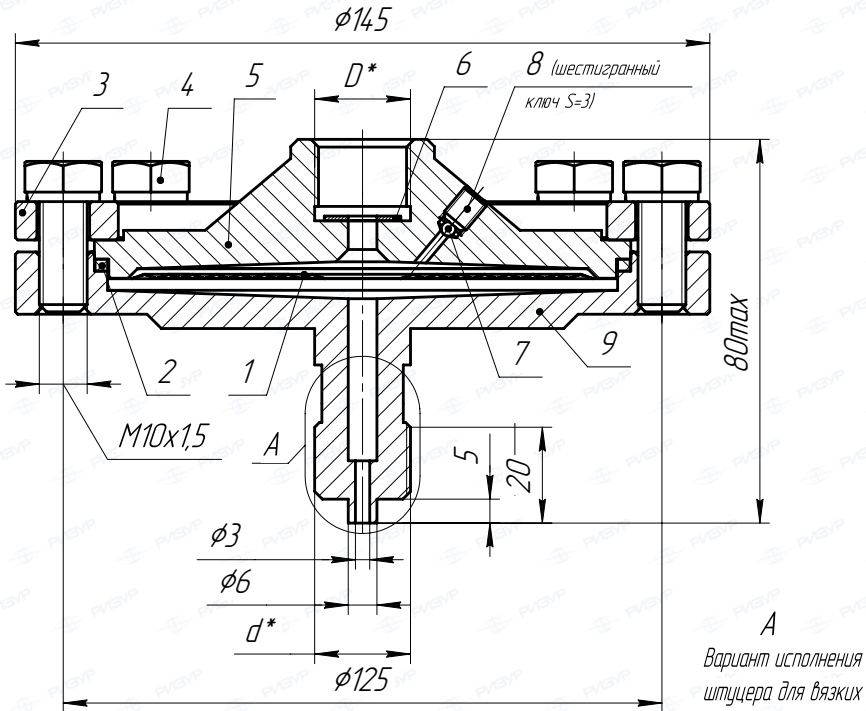

A
 Вариант исполнения
 штуцера для вязких
 сред

Исполнение	D^*	d^*	Примечание
РИЗУР-PM-19C	M20x1,5	M20x1,5	
	G1/2	G1/2	
	X	X	*Иное исполнение резьбы указывается заказчиком

1-мембрана, 2-прокладка фторопластовая, 3-верхний фланец, 4-болты, 5-корпус, 6-прокладка медная, 7-шарик, 8-пробка, 9-нижний фланец.

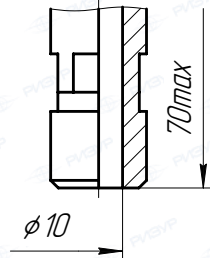

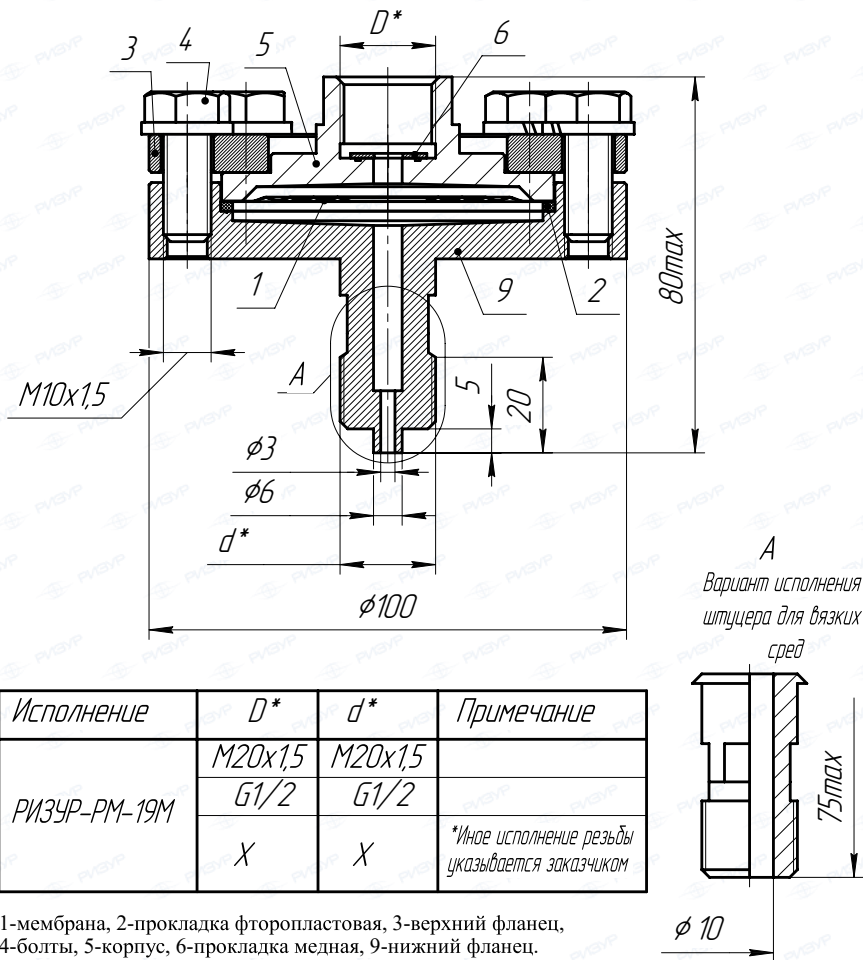
РИЗУР-PM-19C

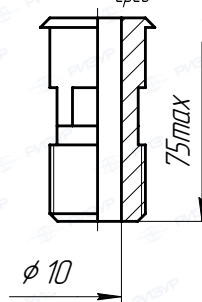

Исполнение	D^*	d^*	Примечание
РИЗУР-PM-19M	M20x1,5	M20x1,5	
	G1/2	G1/2	
	X	X	*Иное исполнение резьбы указывается заказчиком

1-мембрана, 2-прокладка фторопластовая, 3-верхний фланец, 4-болты, 5-корпус, 6-прокладка медная, 9-нижний фланец.

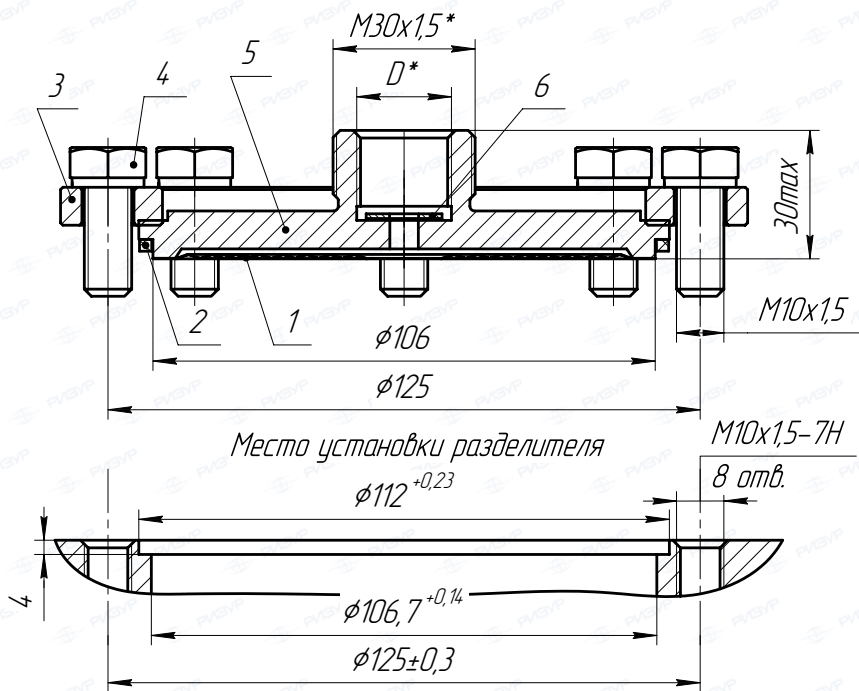



Исполнение	D^*	Примечание
РИЗУР-PM-20-M30	M20x1,5	
	G1/2	
	X	*Иное исполнение резьбы указывается заказчиком

1-мембрана, 2-прокладка фторопластовая, 3-верхний фланец, 4-болты, 5-корпус, 6-прокладка медная

РИЗУР-PM-20-M30

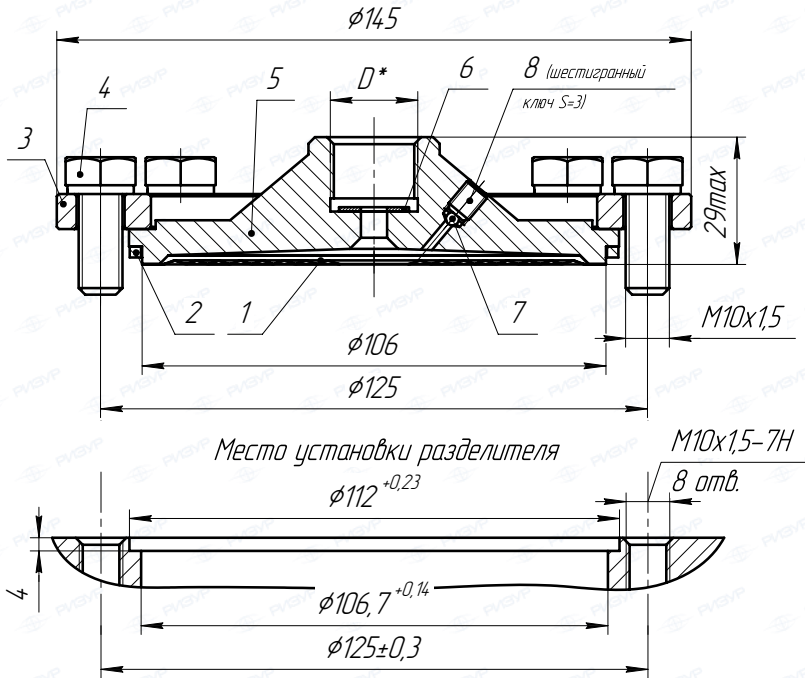

Исполнение	D^*	Примечание
РИЗУР-PM-20С	M20x1,5	
	G1/2	
	X	*Иное исполнение резьбы указывается заказчиком

1-мембрана, 2-прокладка фторопластовая, 3-верхний фланец, 4-болты, 5-корпус, 6-прокладка медная, 7- шарик, 8- пробка.

РИЗУР-PM-20С

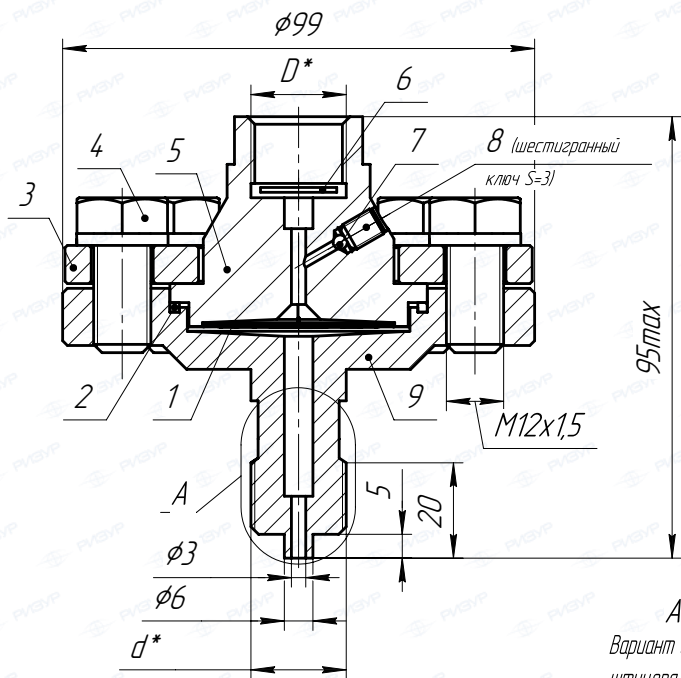

A
 Вариант исполнения
 штуцера для вязких
 сред

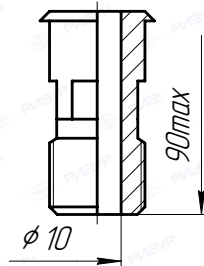

Исполнение	D^*	d^*	Примечание
РИЗУР-PM-21C	M20x1,5	M20x1,5	
	G1/2	G1/2	
	X	X	*Иное исполнение резьбы указывается заказчиком

1-мембрана, 2-прокладка фторопластовая, 3-верхний фланец, 4-болты, 5-корпус, 6-прокладка медная, 7-шарик, 8-пробка, 9-нижний фланец.

РИЗУР-PM-21 C

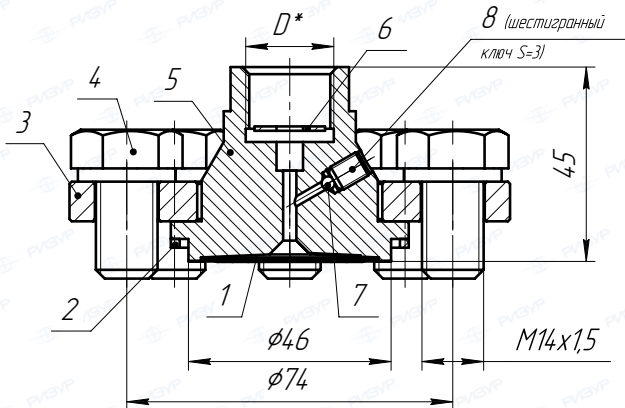

Место установки разделителя

54^{+0,3}

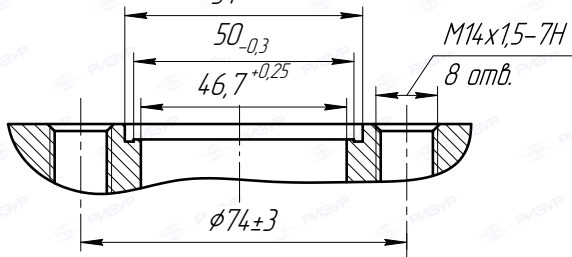

Исполнение	D*	Примечание
РИЗУР-PM-20	M20x1,5	
	G1/2	
	X	*Иное исполнение резьбы указывается заказчиком

1-мембрана, 2-прокладка фторопластовая, 3-верхний фланец, 4-болты, 5-корпус, 6-прокладка медная, 7- шарик, 8- пробка.

*По согласованию с заказчиком допускается изготовление иной резьбы

РИЗУР-PM-22C

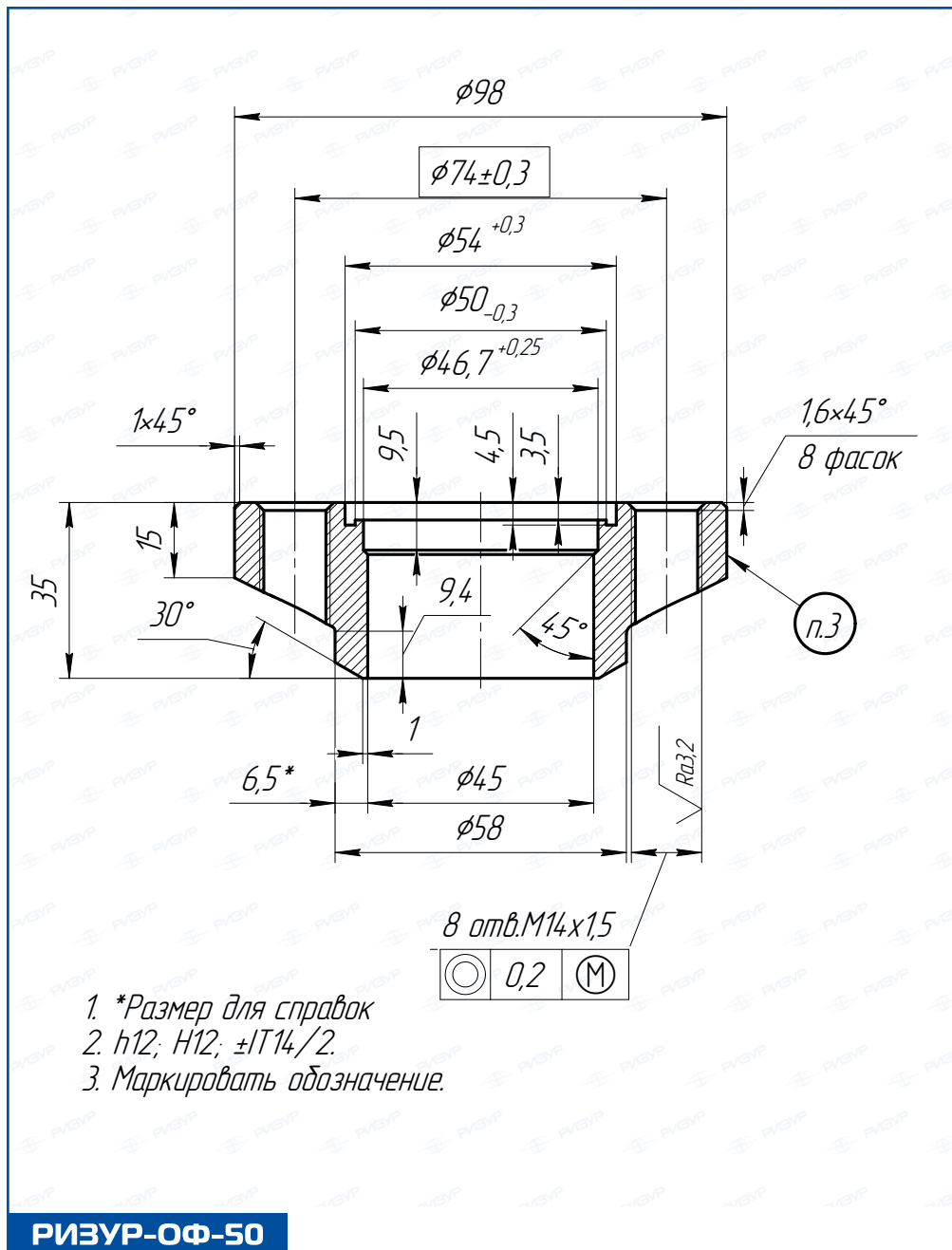

РИЗУР-ОФ-50

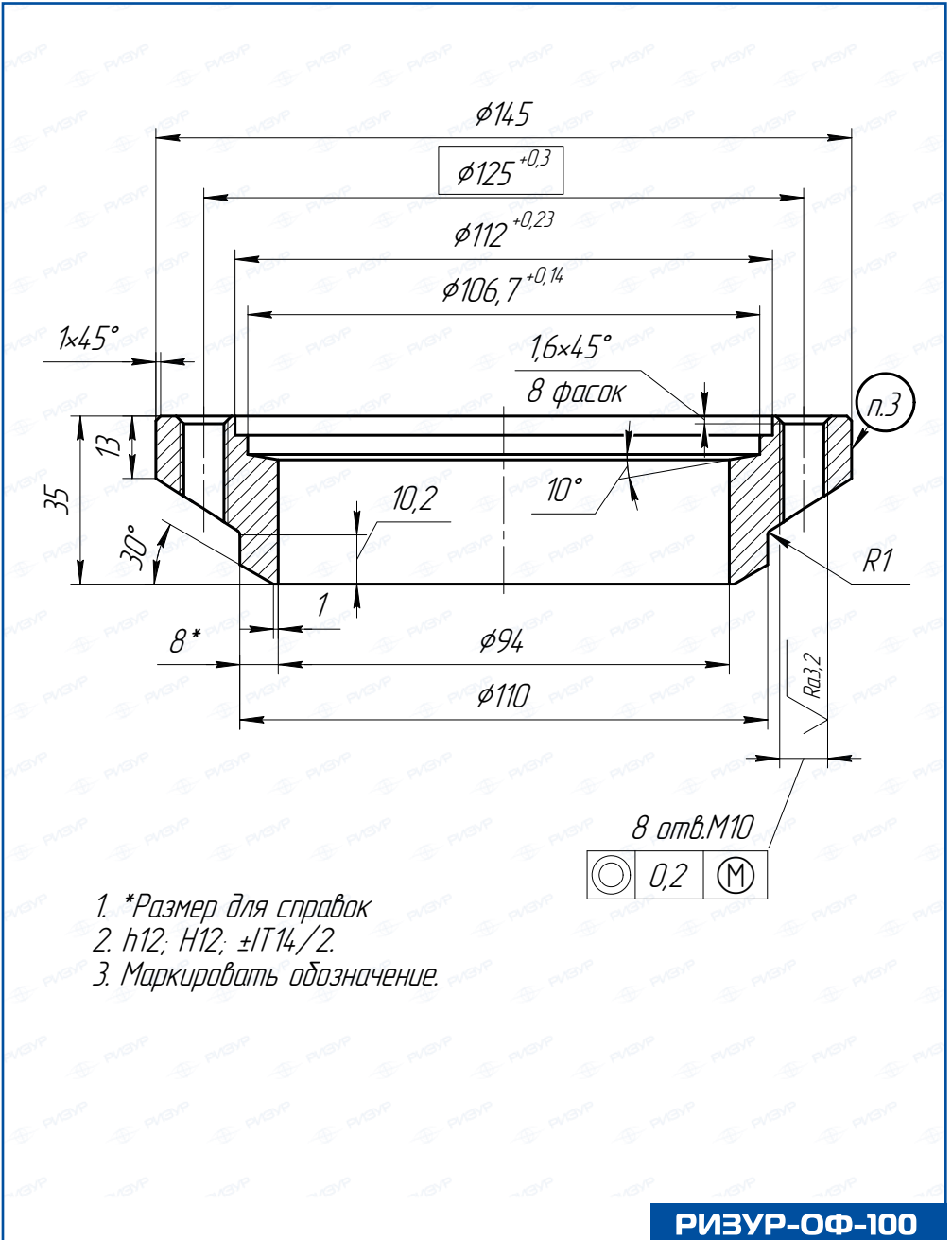
РИЗУР-ОФ-100

Посёлок Дубровичи, строение 4Ж, Рязанский район, 390527, Россия

8 800 200-85-20, +7 4912 20-20-80

marketing@rizur.ru

